

**ПЛАСТИНЫ ОПОРНЫЕ СМЕННЫЕ  
МНОГОГРАННЫЕ ТВЕРДОСПЛАВНЫЕ  
РОМБИЧЕСКОЙ ФОРМЫ С УГЛОМ 80°**

**Конструкция и размеры**

Rhombic throw-away (indexable) carbide shims  
with 80° included angle.  
Design and dimensions

**ГОСТ  
19078—80**

МКС 77.160  
ОКП 19 6000

Дата введения **01.01.82**

Требования настоящего стандарта являются обязательными.  
(Введен дополнительно, Изм. № 1).

1. Конструкция и размеры пластин должны соответствовать указанным на чертеже и в таблице.

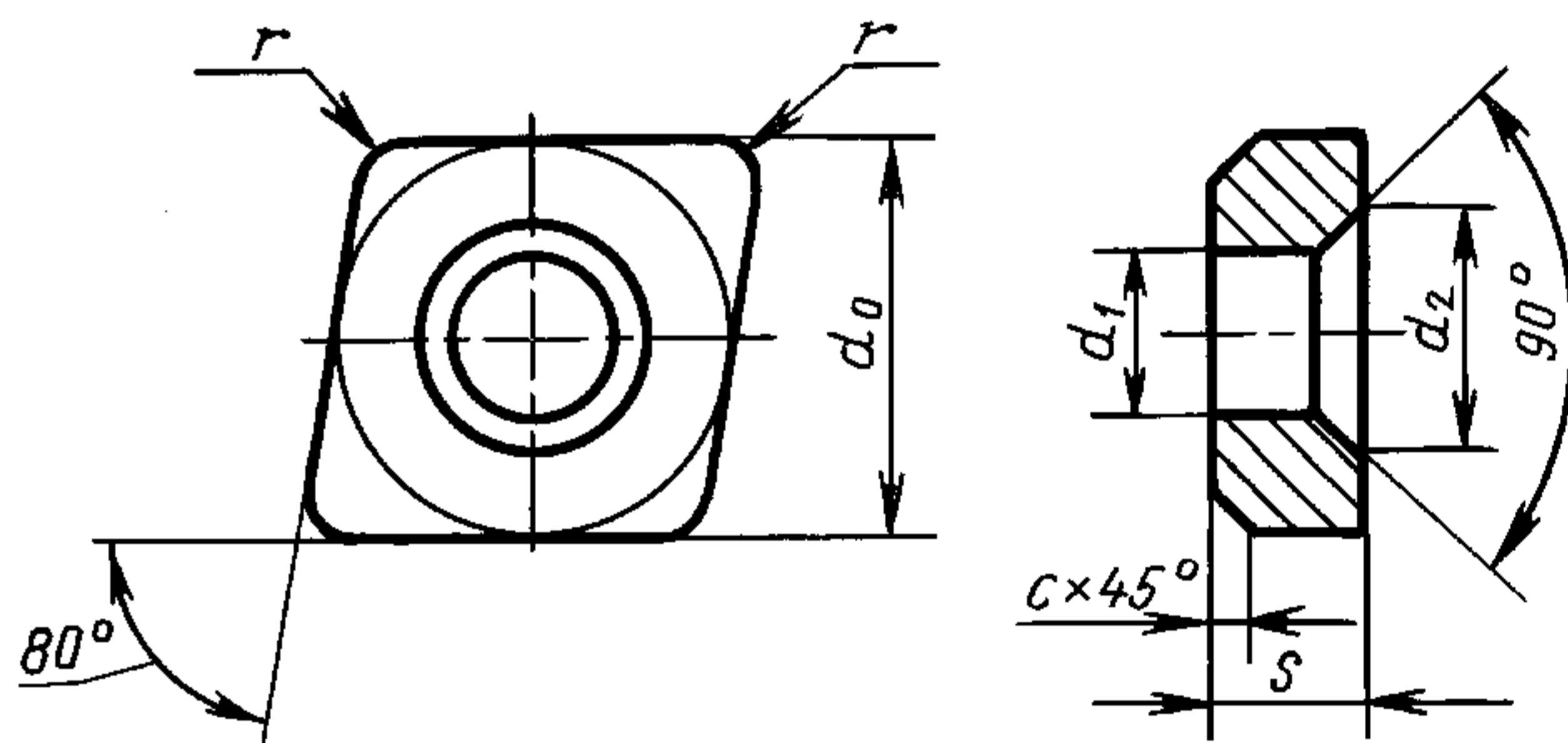

Размеры, мм

Обозначение пластин			Длина режущей кромки $l$	$d_0$	$s$	$r$	$d_1$	$d_2$	$c$	Масса, г $\approx$
цифровое	буквенно-цифровое	Применяемость								
731-0803	OCN-0803		8,1	7,7	3,18	0,4	3,18	5,5	0,5	2,15
731-0903	OCN-0903		9,7	9,3			3,81	6,5		3,15
731-1203	OCN-1203		12,9	12,5	4,76	1,2	5,16	8,5	0,8	5,80
731-1204	OCN-1204									8,53
731-1604	OCN-1604		16,1	15,6	4,76	1,6	6,35	10,5	0,8	13,40
731-1904	OCN-1904		19,3	18,8			7,93	12,5		19,30

(Измененная редакция, Изм. № 1).

Пример условного обозначения при заказе опорной пластины из твердого сплава марки ВК15, толщиной  $s = 3,18$  мм, для режущей пластины длиной  $l = 8,1$  мм:

19 6527 0432 0803

2. Система обозначений пластин — по ГОСТ 19042.

3. Технические требования — по ГОСТ 19086.

**ИНФОРМАЦИОННЫЕ ДАННЫЕ**

**1. РАЗРАБОТАН И ВНЕСЕН Министерством цветной металлургии СССР**

**2. УТВЕРЖДЕН И ВВЕДЕН В ДЕЙСТВИЕ Постановлением Государственного комитета СССР по стандартам от 19.06.80 № 2912**

**3. ВЗАМЕН ГОСТ 19078—73**

**4. ССЫЛОЧНЫЕ НОРМАТИВНО-ТЕХНИЧЕСКИЕ ДОКУМЕНТЫ**

Обозначение НТД, на который дана ссылка	Номер пункта
ГОСТ 19042—80	2
ГОСТ 19086—80	3

**5. Ограничение срока действия снято Постановлением Госстандарта СССР от 29.12.90 № 3623**

**6. ИЗДАНИЕ с Изменением № 1, утвержденным в декабре 1990 г. (ИУС 4—91)**