

**ПРОФИЛЬ ДЛЯ РЕЗЦОВ БОЛОТНЫХ ПЛУГОВ  
ДЛЯ СЕЛЬСКОХОЗЯЙСТВЕННЫХ МАШИН**

**Сортамент**

**ГОСТ  
12492.7—90**

Agricultural machinery. Section for marsh plough cutters.  
Dimensions

ОКП 09 4123

Дата введения 01.01.91

Настоящий стандарт распространяется на горячекатаный профиль для резцов болотных плугов.

1. Форма, размеры, предельные отклонения, масса 1 м профиля, площадь поперечного сечения должны соответствовать указанным на чертеже и в таблице.

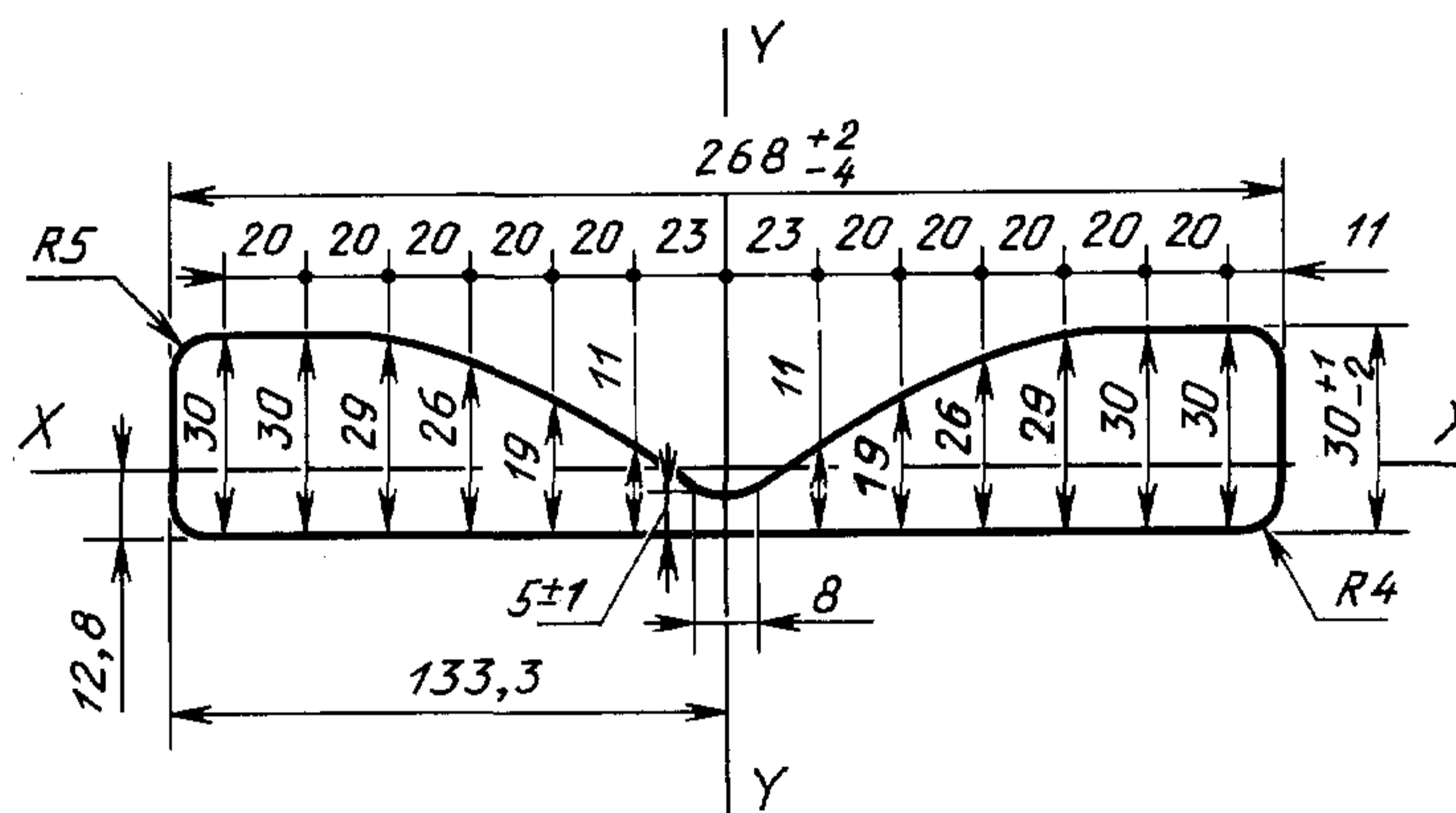

Марка стали	Площадь сечения, см <sup>2</sup>	Масса 1 м профиля, кг	Момент инерции, см <sup>4</sup>	
			$I_x$	$I_y$
Л53	59,38	46,61	40,25	4499,73

- Кривизна в вертикальной плоскости не должна превышать 0,6 % длины.
- Кривизна в горизонтальной плоскости не должна превышать 1,5 % длины.

**ИНФОРМАЦИОННЫЕ ДАННЫЕ**

- 1. РАЗРАБОТАН И ВНЕСЕН Министерством металлургии СССР**
- 2. УТВЕРЖДЕН И ВВЕДЕН В ДЕЙСТВИЕ Постановлением Государственного комитета СССР по управлению качеством продукции и стандартам от 30.03.90 № 753**
- 3. ВЗАМЕН ГОСТ 12492.12—72**
- 4. Ограничение срока действия снято по протоколу № 7—95 Межгосударственного Совета по стандартизации, метрологии и сертификации (ИУС 11—95)**
- 5. ПЕРЕИЗДАНИЕ**