



**ГОСУДАРСТВЕННЫЙ СТАНДАРТ
СОЮЗА ССР**

**КОНЦЫ ОПРАВОК ДЛЯ КРЕПЛЕНИЯ
ЗЕНКОВОК ПРИ ОБРАТНОЙ ПОДРЕЗКЕ**

КОНСТРУКЦИЯ И РАЗМЕРЫ

ГОСТ 17252—71

Издание официальное

Цена 3 коп.

**ГОСУДАРСТВЕННЫЙ КОМИТЕТ СССР ПО СТАНДАРТАМ
Москва**

КОНЦЫ ОПРАВОК ДЛЯ КРЕПЛЕНИЯ ЗЕНКОВОК ПРИ ОБРАТНОЙ ПОДРЕЗКЕ

Конструкция и размеры

Arbor ends for mounting of countersinks during
inverse undercutting Design and dimensions

ГОСТ 17252-71*

Взамен
МН 2682-61

Постановлением Государственного комитета стандартов Совета Министров СССР
от 4 ноября 1971 г. № 1809 срок введения установлен
Проверен в 1980 г. с 01.01 1973 г.

Несоблюдение стандарта преследуется по закону

1. Настоящий стандарт распространяется на концы оправок для крепления зенковок со штифтовым замком и с торцовым пазом при обратной подрезке.

2. Размеры концов оправок должны соответствовать указанным на черт. 1—2 и в табл. 1—2.

Исполнение 1 — для зенковок со штифтовым замком

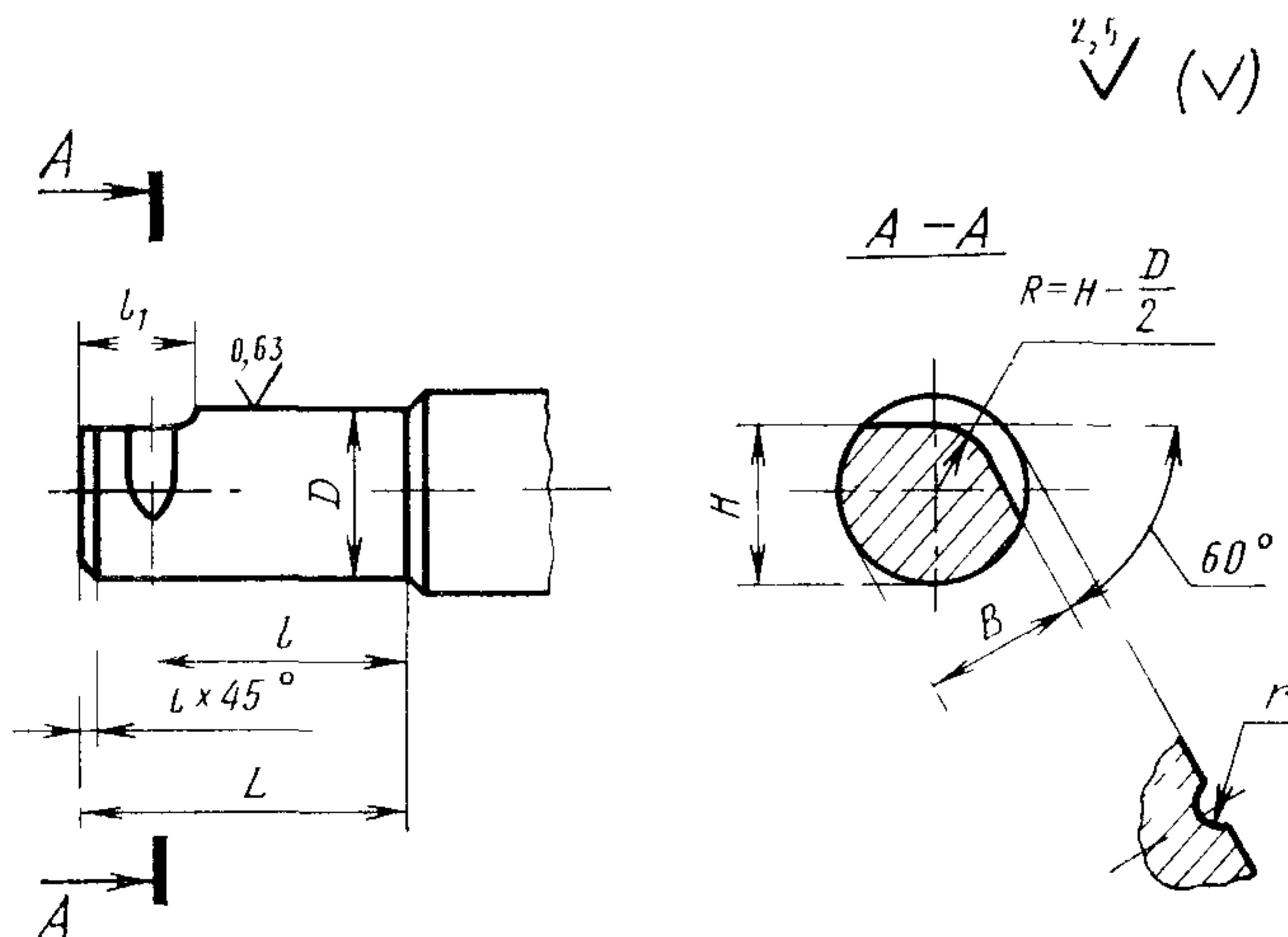

Черт. 1

Издание официальное

Перепечатка воспрещена



* Переиздание февраль 1981 г с Изменением № 1,
утвержденным в марте 1981 г (ИУС № 5 1981 г.).

мм

Таблица 1

D (пред откл по $g6$)	L	H (пред откл по $a11$)	B (пред откл по $b11$)	l	l_1	r (пред откл по $H12$)	ϵ
8	26	6,5	6,5	20	10	1,6	1,0
10 (12)	32	8,5	8,5	24	12		
13		10,5	10,5			26	
16	34	11,0	11,0	28	2,6		
19		14,0	14,0			30	
(20)	36	16,5	16,5	32	4,2		
22		17,5	17,5			20	
(25)	40	19,0	19,0	34	2,0		
27	42	22,0	22,0			44	
32	45	23,0	23,0	28	2,0		
40	48	28,0	28,0			22	5,2
50	58	35,0	35,0	28	6,7		
	60	43,5	43,5				

Примечание. Размеры, указанные в скобках, применять не рекомендуется.

Исполнение 2 — для зенковок с торцовым пазом

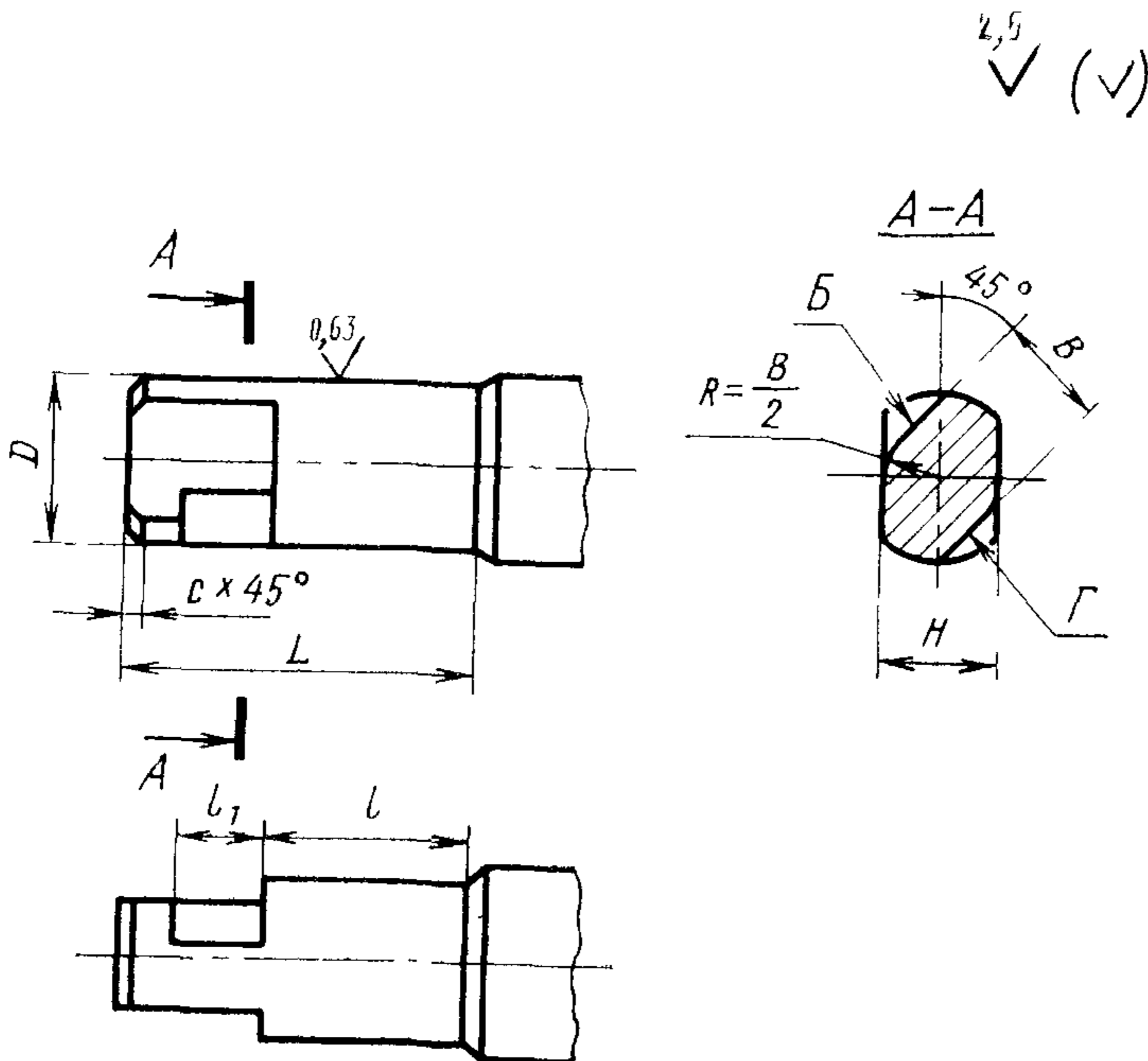

Черт. 2

мм

D (пред откл по g6)	L	H (пред откл по a11)	B (пред откл по d11)	l	l_1 (пред откл +0,5)	c
8	30	6	6	17	8,5	1,0
10	35	7	7	22		
13		10	10			
16		12	12			
19	42	14	14	25	10,5	
22		16	16			
27	48	21	21	30	15,5	1,6
32	60	24	24	35		
40	70	30	30	45		
50	90	37	37	60	18,5	2,0

3. Неуказанные предельные отклонения размеров — $\pm \frac{IT15}{2}$.

4. Допуск плоскостности поверхностей B и Γ относительно оси по 9 степени точности ГОСТ 24643—81.

2—4. (Измененная редакция, Изм. № 1).

Редактор *Л Д Курочкина*
Технический редактор *Л В Вейнберг*
Корректор *М М Герасименко*

Сдано в наб 10 12 81 Подп в печ 15 04 82 0,25 п л 0 21 уч изд л Тир 4000 Цена 3 коп

Ордена «Знак Почета» Издательство стандартов, Москва Д 557 Новопресненский пер, д 3
Вильнюсская типография Издательства стандартов, ул Миндауго, 12/14 Зак 226