

МАССА ДРЕВЕСНАЯ

МЕТОД ОПРЕДЕЛЕНИЯ ФРАКЦИОННОГО СОСТАВА

Издание официальное

БЗ 11—12—94

МЕЖГОСУДАРСТВЕННЫЙ СОВЕТ
ПО СТАНДАРТИЗАЦИИ, МЕТРОЛОГИИ И СЕРТИФИКАЦИИ
Минск

Предисловие

1 РАЗРАБОТАН Госстандартом России
ВНЕСЕН Техническим секретариатом Межгосударственного Совета по стандартизации, метрологии и сертификации

2 ПРИНЯТ Межгосударственным Советом по стандартизации, метрологии и сертификации 21 октября 1993 г.

За принятие проголосовали:

Наименование государства	Наименование национального органа по стандартизации
Республика Беларусь Республика Кыргызстан Республика Молдова Российская Федерация Республика Таджикистан Туркменистан Украина	Белстандарт Кыргызстандарт Молдовастандарт Госстандарт России Таджикстандарт Туркменглавгосинспекция Госстандарт Украины

3 Постановлением Комитета Российской Федерации по стандартизации, метрологии и сертификации от 02.06.94 № 160 межгосударственный стандарт ГОСТ 13425—93 введен в действие непосредственно в качестве государственного стандарта Российской Федерации с 01.01.95

4 ВЗАМЕН ГОСТ 13425—68

© Издательство стандартов, 1995

Настоящий стандарт не может быть полностью или частично воспроизведен, тиражирован и распространен на территории Российской Федерации в качестве официального издания без разрешения Госстандарта России

МАССА ДРЕВЕСНАЯ**Метод определения фракционного состава**Wood pulp. Method of fractional
composition determination**ГОСТ****13425—93**ОКСТУ 5409

Дата введения 01.01.95

Настоящий стандарт распространяется на древесную массу и устанавливает метод определения фракционного состава: костры, длинного, среднего и мелкого волокна.

Сущность метода основана на мокром сортировании навески древесной массы с последующим количественным определением содержания сухого вещества полученных фракций.

1. ОТБОР ПРОБ

Отбор проб — по ГОСТ 16489.

2. АППАРАТУРА И МАТЕРИАЛЫ

2.1. Аппарат для определения содержания костры в древесной массе АКП конструкции Центрального научно-исследовательского института бумаги, изготовленный в соответствии с научно-технической документацией (см. черт. 1).

Аппарат для определения содержания костры

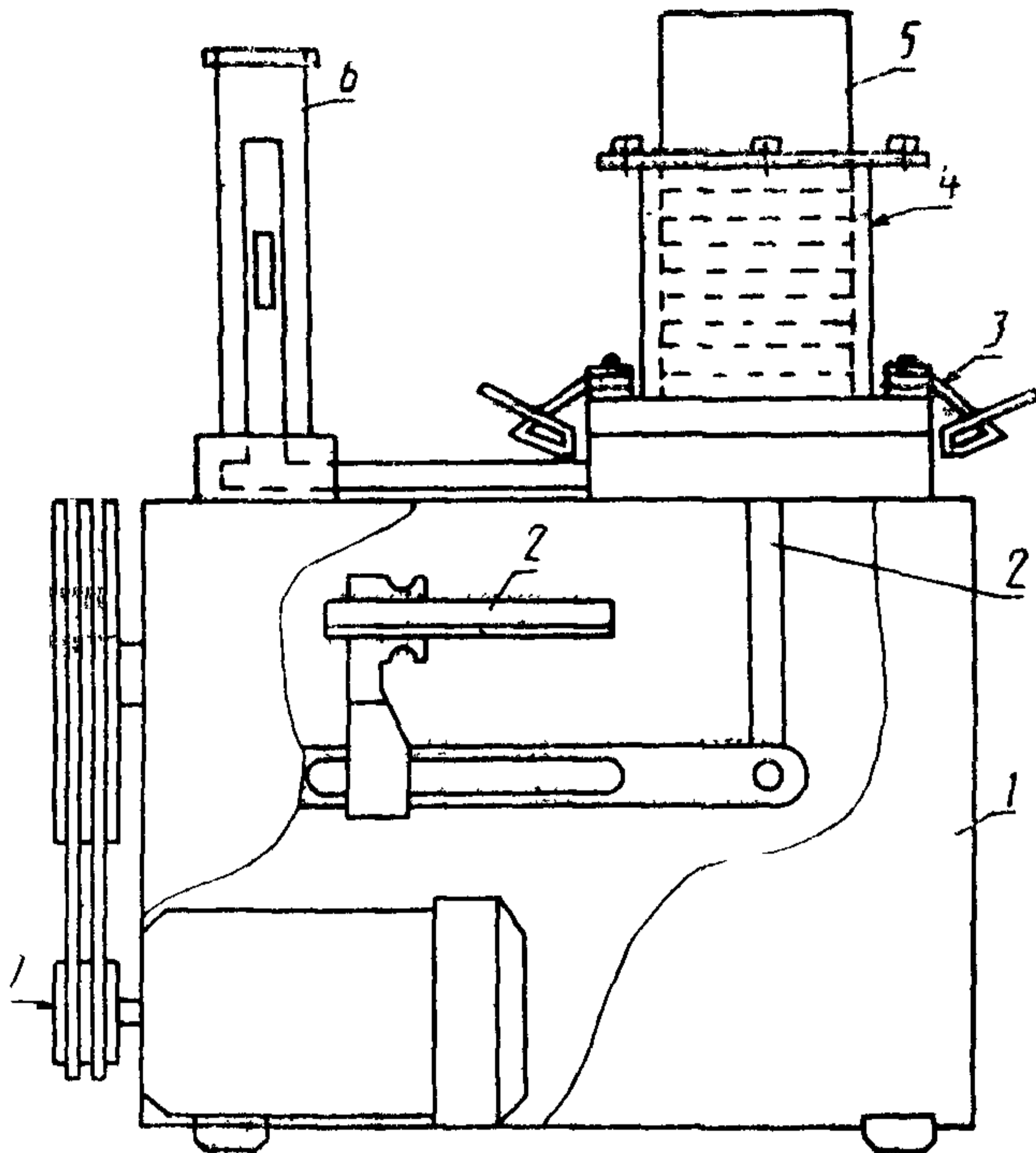

1 — корпус; 2 — регулятор амплитуды колебаний; 3 — зажимы стакана; 4 — стакан; 5 — шлицевое сито; 6 — переливное устройство; 7 — привод

Черт. 1

Характеристика сита:

количество прорезей — 9 штук;

ширина шлица — $(0,15 \pm 0,02)$ мм.

2.2. Аппарат для определения фракционного состава типа ФДМ по ТУ 13—02—105 (см. черт. 2).

Характеристика сеток:

№ 9/9 по ТУ 13—0281036—06;

№ 20 по ТУ 13—0281151—20;

№ 40 по ТУ 13—0281151—20.

2.3. Дезинтегратор с частотой вращения мешалки $(50,0 \pm \pm 2,5) \text{ с}^{-1}$ (3000 ± 150) об/мин, например мешалка БМ-3 по ТУ 13—7310031—34.

Аппарат для определения содержания
длинного, среднего и мелкого волокна

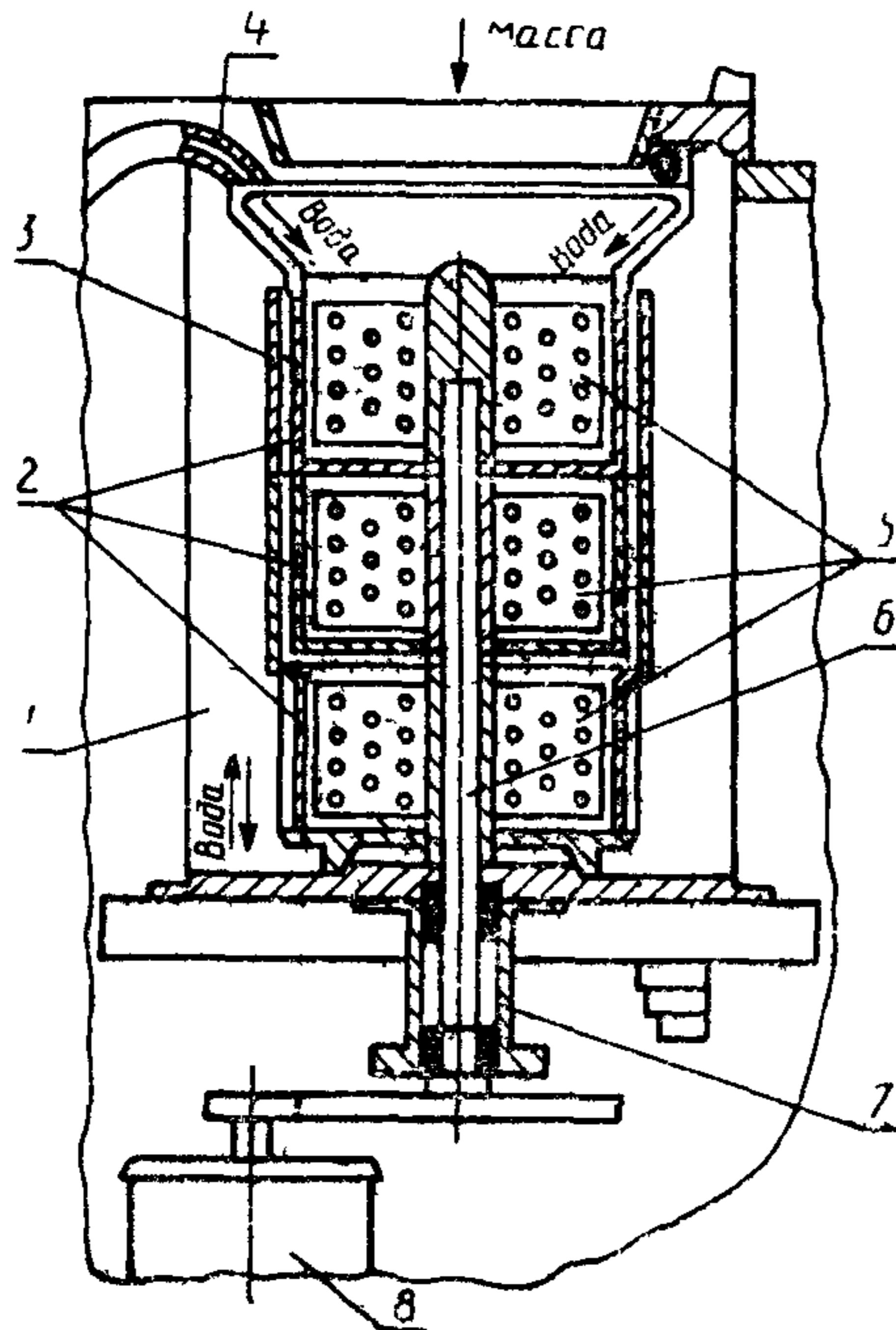

1 — резервуар; 2 — корпус сетки, 3 — втулка дистанционная; 4 — спрыск; 5 — лопастные мешалки, 6 — вал; 7 — привод, 8 — электродвигатель

Черт. 2

2.4. Шкаф сушильный с естественной или искусственной циркуляцией воздуха и автоматическим регулированием температуры от 30 до 200 °С. Отклонение температуры от установленного значения в рабочей зоне сушильного шкафа не должно превышать ± 2 °С.

2.5. Секундомер СОПпр по ТУ 25—1819.0021.

2.6. Пробка резиновая № 34,5 по ТУ 38 1051835—88.

2.7. Эксикатор по ГОСТ 25336.

2.8. Весы лабораторные общего назначения с пределом взвешивания не более 200 г и погрешностью взвешивания не более 0,01 г по ГОСТ 24104.

2.9. Бумага фильтровальная лабораторная марки Ф по ГОСТ 12026.

2.10. Воронка Бюхнера по ГОСТ 9147.

2.11. Кружка 3 и кружка 5 по ГОСТ 9147.

2.12. Цилиндры 1—500; 1—1000 по ГОСТ 1770.

2.13. Стаканы В-1—1000 ТС по ГОСТ 25336 или любые другие сосуды вместимостью не менее 500 см³.

3. ПОДГОТОВКА К ИСПЫТАНИЮ

3.1. Определяют влажность древесной массы партии по ГОСТ 16932.

3.2. Из объединенной пробы древесной массы берут навеску массой (31 ± 1) г в пересчете на абсолютно сухое волокно, измельчают ее на кусочки размером не более 3×3 см и замачивают в воде при температуре (20 ± 5) °С. Продолжительность набухания древесной массы должна составлять: при влажности до 55 % включительно — не менее 24 ч, свыше 55 % — не менее 2 ч.

3.3. Набухшее волокно помещают в дезинтегратор, разбавляют водой до концентрации не более 1,6 % и разбивают до получения волокнистой суспензии в течение 30 мин.

3.4. При проведении испытаний для определения содержания костры отбирают (1300 ± 25) см³ волокнистой суспензии из расчета содержания в ней 20 г абсолютно сухого волокна.

3.5. При проведении испытаний для определения содержания длинного, среднего и мелкого волокна отбирают (325 ± 25) см³ волокнистой суспензии из расчета содержания в ней 5 г абсолютно сухого волокна и доводят объем до 1000 см³.

4 ПРОВЕДЕНИЕ ИСПЫТАНИЯ

4.1. Определение содержания костры

4.1.1. Перед началом работы устанавливают амплитуду колебаний диафрагмы в пределах 12—14 мм. Через спрыски стакан со шлицевым ситом заполняют водой до уровня переливного патрубка с постоянным ее расходом не более 0,005 м³/мин (5 л/мин) и включают механизм колебаний диафрагмы.

4.1.2. Пробу, подготовленную согласно п. 3.3, тщательно перемешивают, переливая из одной кружки в другую, и выливают равномерной струей в работающий аппарат, одновременно включая секундомер. Споласкивают кружки небольшим количеством воды (125 ± 25) см³ и выливают ее в аппарат.

4.1.3. По истечении 20 мин с начала выливания пробы аппарат выключают, одновременно закрывая подачу воды, затем открывают клапан для слива воды.

4.1.4. Оставшиеся на сите констринки смывают водой в стакан, отфильтровывают на воронке Бюхнера через фильтр, предварительно высушенный до постоянной массы. Фильтр с кострой помещают в сушильный шкаф, высушивают при температуре $(105 \pm \pm 3)$ °С до постоянной массы.

Взвешивание производят с погрешностью не более 0,01 г.

Массу абсолютно сухой костры (M_k) вычисляют по разности значений массы абсолютно сухого фильтра с кострой и массы абсолютно сухого фильтра.

4.2. Определение содержания длинного, среднего и мелкого волокна

4.2.1. Емкость аппарата через нижний патрубок заполняют водой до уровня переливного патрубка. Открывают подачу воды на кольцевой спрыск с постоянным ее расходом $0,01 \text{ м}^3/\text{мин}$ (10 л/мин) и включают аппарат.

4.2.2. Пробу, отобранную согласно п. 3.4, тщательно перемешивают, переливая из одной кружки в другую, и начинают выливать равномерной струей в работающий аппарат, одновременно включая секундомер. Продолжительность выливания пробы 15 с. Споласкивают кружки небольшим количеством воды $(125 \pm 25) \text{ см}^3$ и выливают ее в аппарат.

4.2.3. По истечении 5 мин с начала выливания пробы аппарат выключают, закрывают подачу воды и открывают сливной клапан.

4.2.4. После обезвоживания верхней сетки кратковременным открыванием спрыска смывают оставшиеся волокна на сетке на дно каркаса, открывают откидную воронку и извлекают из аппарата каркас с сеткой и мешалкой.

4.2.5. Отверстие в дне каркаса закрывают снизу резиновой пробкой, одновременно поднимая пробкой мешалку и не допуская выхода волокон через отверстие, слабой струей воды смывают оставшиеся волокна с мешалки и сетки. Затем вынимают мешалку и тщательно собирают оставшиеся волокна.

Высушивают, взвешивают по п. 4.1.4 и получают массу костры и длинного волокна (фракция X_{k+d}).

4.2.6. В такой же последовательности собирают вторую и третью волокнистые фракции, высушивают и взвешивают по п. 4.1.4 и получают соответственно массу среднего волокна (фракция С) и мелкого волокна (фракция М).

5. ОБРАБОТКА РЕЗУЛЬТАТОВ

5.1. Содержание костры (X_k) вычисляют в процентах по формуле

$$X_k = \frac{M_k}{M_n} \cdot 100,$$

где M_k — масса абсолютно сухой костры, г;

M_n — масса абсолютно сухой навески древесной массы, взятой для испытания, г.

За окончательный результат измерений содержания костры принимают среднее арифметическое двух параллельных определений, округленное до 0,1 %.

5.2. Содержание костры и длинного волокна ($X_{к+д}$) вычисляют в процентах по формуле

$$X_{к+д} = \frac{M_{к+д}}{M_n} \cdot 100,$$

где $M_{к+д}$ — масса абсолютно сухой костры и длинного волокна, г;

M_n — масса абсолютно сухой навески древесной массы взятой для испытания, г.

5.3. Содержание длинного волокна (X_d) вычисляют в процентах по формуле

$$X_d = X_{к+д} - X_k$$

5.4. Содержание среднего волокна (X_c) вычисляют в процентах по формуле

$$X_c = \frac{M_c}{M_n} \cdot 100,$$

где M_c — масса абсолютно сухого волокна средней фракции, г;

M_n — масса абсолютно сухой навески древесной массы, взятой для испытания, г.

5.5. Содержание мелкого волокна (X_m) вычисляют в процентах по формуле

$$X_m = \frac{M_m}{M_n} \cdot 100,$$

где M_m — масса абсолютно сухого волокна мелкой фракции, г;

M_n — масса абсолютно сухой навески древесной массы, взятой для испытания, г.

За окончательный результат измерений длинного, среднего и мелкого волокна принимают среднее арифметическое двух параллельных определений, округленное до 1 %.

Примечание Содержание мелочи ($X_{мл}$) вычисляют в процентах по формуле

$$X_{мл} = 100 - (X_{к+д} + X_c + X_m),$$

где $X_{к+д}$ — содержание костры и длинного волокна, %;
 X_c — содержание среднего волокна, %;
 X_m — содержание мелкого волокна, %.

5.6. Относительная погрешность результата испытаний для костры длинного, среднего и мелкого волокна не более 10 % при доверительной вероятности $P=0,95$.

ИНФОРМАЦИОННЫЕ ДАННЫЕ

Обозначение НТД на который дана ссылка	Номер пункта
ГОСТ 1770—74	2 12
ГОСТ 9147—80	2 11
ГОСТ 12026—76	2 9
ГОСТ 16489—78	1 1
ГОСТ 16932—93	3 1
ГОСТ 24104—88	2 8
ГОСТ 25336—82	2 13
ТУ 13—02—105—82	2 2
ТУ 13—0281036—06—89	2 2
ТУ 13—0281151—20—89	2 2
ТУ 13—7310031—34—87	2 3
ТУ 25—1819 0021—91	2 5
ТУ 38 1051835—88	2 6

Редактор *Л Д Курочкина*
Технический редактор *В Н Прусакова*
Корректор *А С Черноусова*

Сдано в набор 25 04 95 Подп в печать 14 06 95 Усл печ л 0 58 Усл кр отт 0 58
Уч изд л 0 45 Тир 331 экз 2486

Ордена «Знак Почета» Издательство стандартов 107076 Москва Колодезный пер 14
Калужская типография стандартов, ул Московская, 256 Зак 1098
ПЛР № 040138