



**ГОСУДАРСТВЕННЫЙ СТАНДАРТ
СОЮЗА ССР**

**ШКУРЫ РЫСИ И ДИКОЙ
КОШКИ НЕВЫДЕЛАННЫЕ**

ГОСТ 11315—76

Издание официальное

Цена 3 коп.

**ГОСУДАРСТВЕННЫЙ КОМИТЕТ СССР ПО СТАНДАРТАМ
Москва**

**ШКУРЫ РЫСИ И ДИКОЙ КОШКИ
НЕВЫДЕЛАННЫЕ**

Raw Lynx and wild cat skins

**ГОСТ
11315—76**Взамен
ГОСТ 11315—65

Постановлением Государственного комитета стандартов Совета Министров СССР от 3 февраля 1976 г. № 303 срок действия установлен

с 01.01. 1977 г.
до 01.01. 1982 г.

Несоблюдение стандарта преследуется по закону

Настоящий стандарт распространяется на невыделанные шкуры рыси и дикой кошки из отряда хищных семейства кошачьих. Стандарт не распространяется на шкуры туркестанской рыси.

1. ВИДЫ

1.1. В зависимости от характеристики волосяного покрова и района распространения шкуры рыси подразделяют на следующие виды: шкуры рыси Северного кряжа и шкуры рыси Южного кряжа.

1.1.1. У шкур рыси Северного кряжа волосяной покров пышный, мягкий. Окраска меха от пепельно-голубого до темно-серого цвета и от красноватого до красно-рыжего цвета.

1.1.2. У шкур рыси Южного кряжа волосяной покров низкий, грубоватый. Окраска меха от красноватого до красно-рыжего цвета и от пепельно-голубого до темно-серого цвета.

1.2. В зависимости от характеристики волосяного покрова шкуры дикой кошки подразделяют на следующие виды: камышевую, лесную, степную, амурскую.

1.2.1. У шкур камышевой кошки грубый волосяной покров, с длинной частой остью, рыже-сероватого цвета, серый пух. На концах ушей небольшие черные кисточки.

1.2.2. У шкур лесной кошки мягкий волосяной покров, с частой длинной остью серого или серо-песочного цвета, с частыми

Издание официальное**Перепечатка воспрещена***Переиздание. Май 1979 г.***© Издательство стандартов, 1979**

темными пятнами или темной полосой по хребту, светло-голубой пух. Хвост с темными кольцами.

1.2.3. У шкур степной кошки низкий мягкий волосяной покров. Серая окраска меха с серо-желтым оттенком, с темными пятнами на хребте или темными продольными или поперечными полосами по всей площади шкуры, голубой пух. Хвост с редкими черными кольцами.

1.2.4. У шкур амурской кошки высокий, густой, сравнительно мягкий волосяной покров. Окраска меха рыжеватого-красного цвета с темными пятнышками на хребте.

2. ТЕХНИЧЕСКИЕ ТРЕБОВАНИЯ

2.1. Шкуры должны быть сняты трубкой с разрезом по огузку и внутренней стороне лап, с сохранением меха головы, лап, хвоста, оправлены волосом наружу на правилках, изображенных на черт. 1 и 2; очищены от прирезей мяса, хрящей из ушей и костей из лап; хорошо обезжирены и очищены от грязи, крови со стороны кожной ткани и волоса; законсервированы пресно-сухим способом.

Правилки для шкур дикой кошки

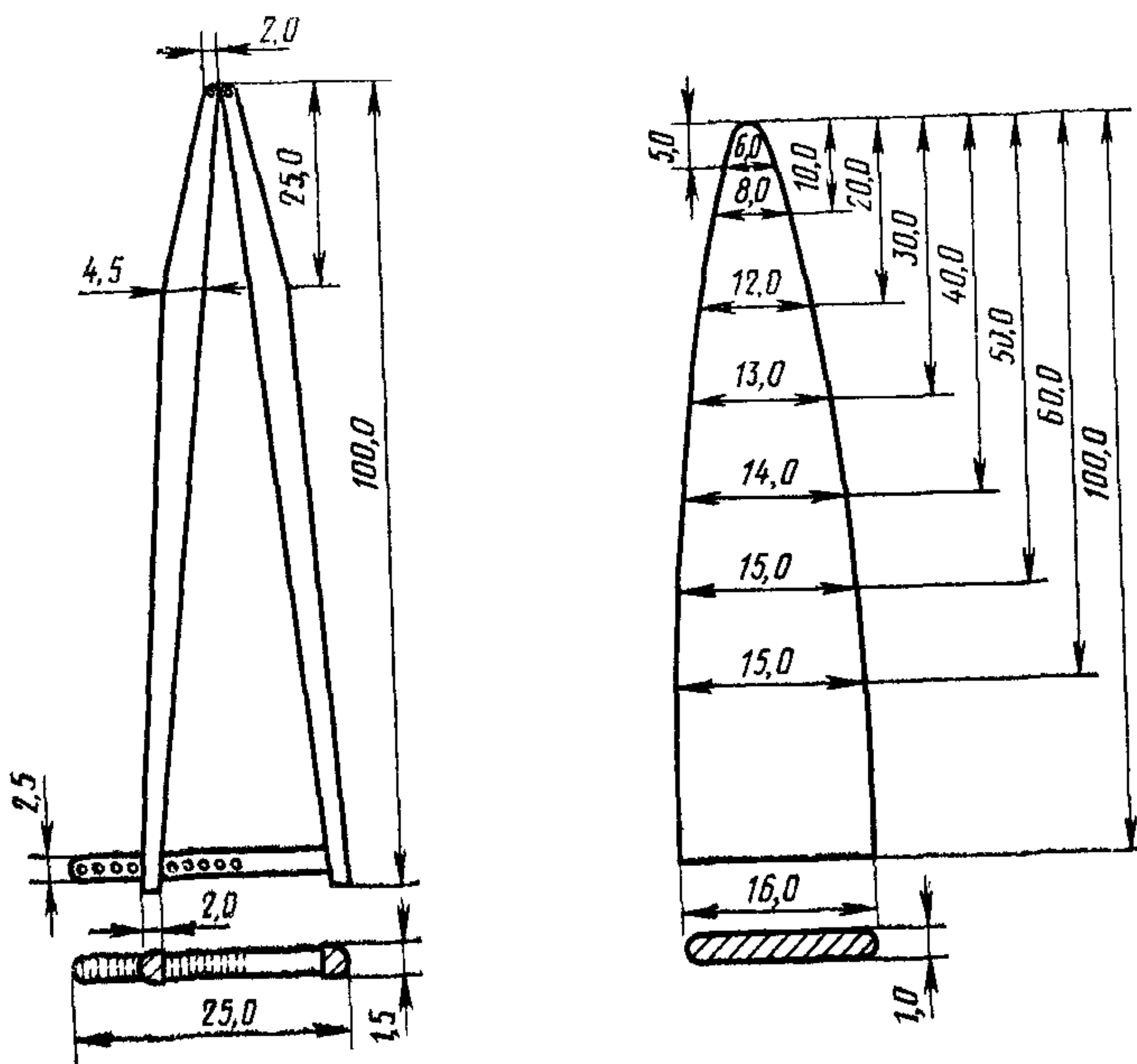

Черт. 1

Правилки для шкур рыси

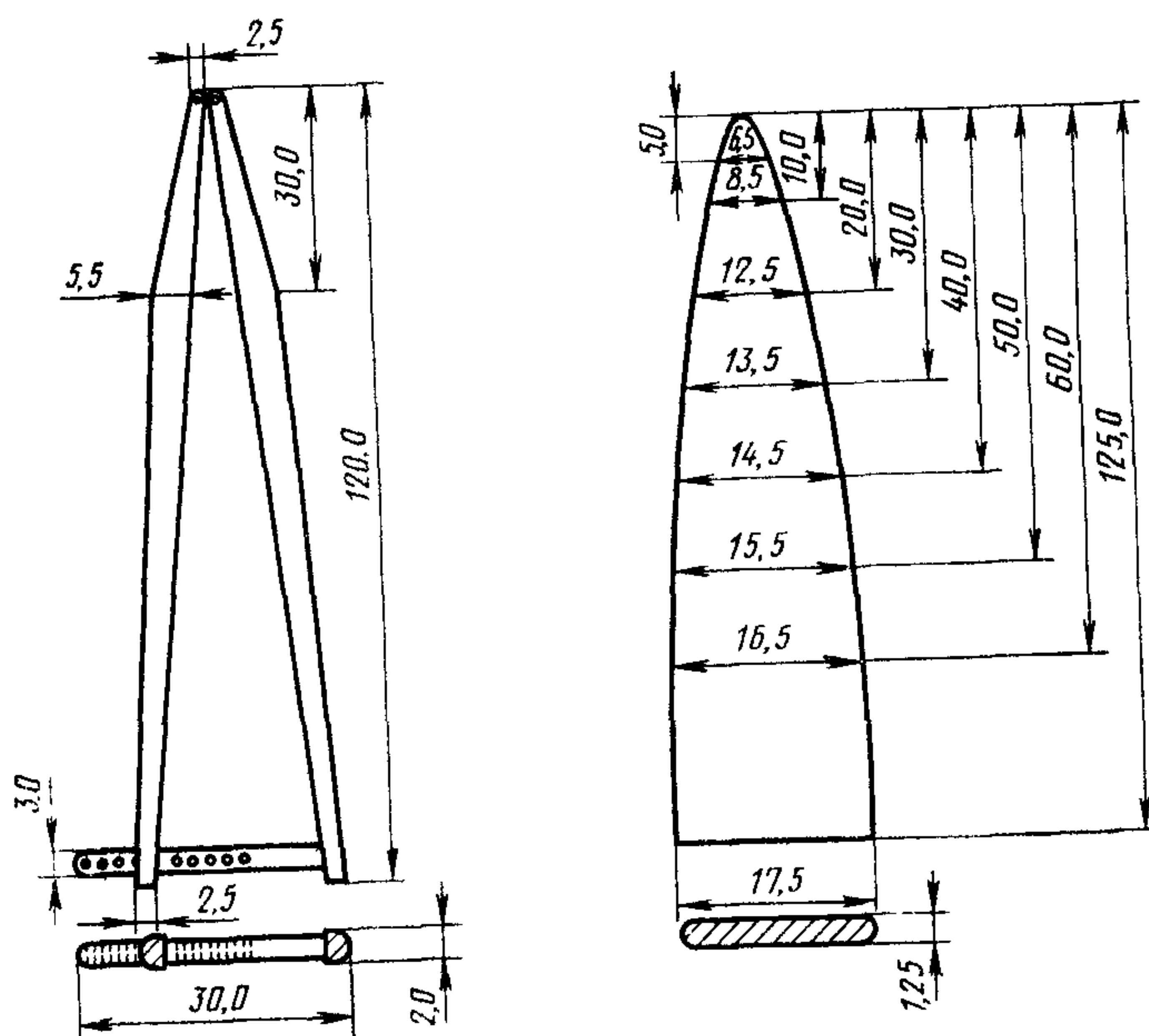

Черт. 2

2.2. В зависимости от площади шкуры рыси и диких кошек подразделяют по размерам в соответствии с табл. 1.

Таблица 1

| Размер шнуры | Площадь шкур, см ² | | |
|--------------|-------------------------------|-----------------------|-----------------------|
| | рыси | диких кошек | |
| | | камышевой | других видов |
| Крупный | Св. 4000 | Св. 2700 | Св. 1900 |
| Средний | Св. 2750 до 4000 вкл. | Св. 1600 до 2700 вкл. | Св. 1200 до 1900 вкл. |
| Мелкий | До 2750 вкл. | До 1600 вкл. | До 1200 вкл. |

Примечание. Площадь шкур определяют умножением результатов измерений ее длины от междуглазья до основания хвоста на ширину, измеряемую посередине шкуры.

2.3. В зависимости от состояния развития волосяного покрова шкуры рыси и диких кошек подразделяют на сорта в соответствии с табл. 2.

Таблица 2

| Сорт | Характеристика волосяного покрова и кожной ткани |
|--------|---|
| Первый | Полноволосые, с развившимся волосяным покровом, высокой частой остью и густым пухом, кожная ткань чистая |
| Второй | Менее полноволосые, с недостаточно развившимся волосяным покровом. менее высокими и густыми остью и пухом, кожная ткань — синеватая |
| Третий | Полуволосые, с низкими остью и пухом, кожная ткань — синяя |

2.4. В зависимости от наличия пороков и их размеров шкуры рыси и диких кошек подразделяют на группы в соответствии с требованиями, указанными в табл. 3.

Таблица 3

| Наименование порока | Группа | | |
|---|---|--|---|
| | первая | вторая | третья |
| 1 Разрывы (общей длиной), % от длины шкуры | 10,1—25,0 | 25,1—50,0 | 50,1 до однократной длины шкуры |
| 2. Дыры и вытертые места общей площадью, % | 0,5—1,0 | 1,1—3,0 | 3,1—6,0 |
| 3. Прелины, % от площади шкуры | Не допускаются | 1,0 | 1,1—3,0 |
| 4. Поредение и битость волосяного покрова (признаки линьки) | Не допускаются | Легкое поредение и битость на боках и шейной части | Сильное поредение и битость на огулке, боках и шейной части |
| 5. Недостача частей шкуры | Головы | Головы с шеей, вырезанное череве | — |
| 6. Нестандартная первичная обработка | Недостаточно обезжиренные, загрязненные | Плохо обезжиренные | Высушенные комом |

Примечания:

1. Разрывы до 10% от длины шкуры включительно, дыры, вытертые места до 0,5% от площади шкуры включительно пороками не считают.

2. Пороки на голове и шее оценивают не более скидок, установленных за недостаю этих частей.

2.5. На шкурах, относимых к первой группе, допускается наличие не более одного порока, предусмотренного для этой группы.

На шкурах, относимых ко второй группе, допускается наличие не более одного порока, предусмотренного для этой группы или двух пороков первой группы.

На шкурах, относимых к третьей группе, допускается наличие не более одного порока предусмотренного для этой группы, или двух пороков второй группы, или одного порока второй группы и двух пороков первой группы.

2.6. Оценку качества шкур рыси и диких кошек производят в соответствии со справочным приложением.

3. ПРАВИЛА ПРИЕМКИ

3.1. Шкуры принимают партиями. Партией считают количество шкур одного вида, оформленных одним документом о качестве.

3.2. Каждую шкуру партии подвергают проверке по показателям внешнего вида и размерам.

4. УПАКОВКА, МАРКИРОВКА, ТРАНСПОРТИРОВАНИЕ И ХРАНЕНИЕ

4.1. Упаковка и маркировка шкур рыси и диких кошек — по ГОСТ 12266—66.

4.2. Маркировка транспортной тары — по ГОСТ 14192—77.

4.3. Шкуры рыси и диких кошек транспортируют любым видом транспорта в соответствии с правилами перевозок грузов, действующими на данном виде транспорта.

4.4. Шкуры рыси и диких кошек хранят в сухом проветриваемом помещении.

ТАБЛИЦА
ОЦЕНКИ КАЧЕСТВА ШКУР РЫСИ И ДИКОЙ КОШКИ В ПРОЦЕНТАХ

| Размер шкур | Сорт | | | | | | | | | | | |
|----------------|-----------------|--------|--------|--------|-----------------|--------|--------|--------|-----------------|--------|--------|--------|
| | первый | | | | второй | | | | третий | | | |
| | нормаль- ные | Группа | | | нормаль- ные | Группа | | | нормаль- ные | Группа | | |
| | | первая | вторая | третья | | первая | вторая | третья | | первая | вторая | третья |
| Крупный | 100,0 | 90,0 | 75,0 | 50,0 | 75,0 | 67,5 | 56,3 | 37,5 | 50,0 | 45,0 | 37,5 | 25,0 |
| Средний | 75,0 | 67,5 | 56,3 | 37,5 | 56,3 | 50,7 | 42,2 | 28,1 | 37,5 | 33,8 | 28,1 | 18,8 |
| Мелкий | 50,0 | 45,0 | 37,5 | 25,0 | 37,5 | 33,3 | 28,1 | 18,8 | 25,0 | 22,5 | 18,8 | 12,5 |

Примечания:

1. Шкуры с пороками, превышающими нормы, установленные для третьей группы, с линияющим, выпадающим волосом, летние, шкуры детенышей с пухлявым волосом, а также шкуры прелые, горелые, поврежденные молью и ко-
жеедом, оценивают не более 25% от качества первого сорта крупного размера.

2. Скидки от зачета по качеству в процентах:

10 — за нестандартное консервирование (непросушенные, парные);

10 — за желтизну на череве (для шкур рыси);

2 — за отсутствие одной лапы (для шкур рыси).

Изменение № 1 ГОСТ 11315—76 Шкуры рыси и дикой кошки невыделанные

Утверждено и введено в действие Постановлением Государственного комитета СССР по стандартам от 23.08.88 № 3001

Дата введения 01.02.89

Наименование стандарта дополнить словами: «Технические условия», «Specifications».

Под наименованием стандарта проставить код: 98 7867, 98 7956.

Пункт 1.1. Заменить слова: «виды: шкуры рыси Северного кряжа и шкуры: рыси Южного кряжа» на «кряжи: Северный, Южный».

(Продолжение см. с. 298)

(Продолжение изменения к ГОСТ 11315—76)

Пункт 1.1.1 изложить в новой редакции: «1.1.1. У шкур рыси Северного края волосяной покров пышный, мягкий; у шкур рыси Южного края — низкий, грубоватый. Окраска волосяного покрова шкур рыси Северного и Южного краёв от пепельно-голубого до темно-серого цвета и от красноватого до красно-рыжего цвета».

Пункт 1.1.2 исключить.

Приложение. Примечание 1 после слова «кожеедом» дополнить словами: «относят к нестандартным»;

дополнить словами: «группы дефектов «нормальные»

(ИУС № 12 1988 г.)

Редактор *В. Н. Розанова*
Технический редактор *Ф. И. Шрайбштейн*
Корректор *М. Г. Байрашевская*

Сдано в наб 06.08.79 Подп в печ. 24.11.79 0,5 п л 0,36 уч.-изд. л Тир. 2000 Цена 3 коп.

Ордена «Знак Почета» Издательство стандартов, Москва, Д-557, Новопресненский пер., д. 3.
Вильнюсская типография Издательства стандартов, ул. Миндауго 12/14. Зак. 3681