

**ТКАНИ И ШТУЧНЫЕ ИЗДЕЛИЯ ТЕКСТИЛЬНЫЕ
МАХРОВЫЕ****ГОСТ
23351—78****Метод определения прочности закрепления петельных нитей**Textile terry cloth and piece goods.
Method for determination of fixhere strength of loop threads**Взамен
ГОСТ 11027—71 в части
разд. 2, п. 2.1а.**МКС 59.080.30
ОКСТУ 8309

Постановлением Государственного комитета СССР по стандартам от 15 ноября 1978 г. № 2983 дата введения установлена

01.01.80

Ограничение срока действия снято по протоколу № 4—93 Межгосударственного совета по стандартизации, метрологии и сертификации (ИУС 4—94)

Настоящий стандарт распространяется на хлопчатобумажные, льняные, полульняные махровые ткани и штучные изделия и устанавливает метод определения прочности закрепления петельных нитей.

1. МЕТОД ОТБОРА ПРОБ

1.1. Отбор проб — по ГОСТ 20566—75.

1.2. Для проведения испытания из каждой отобранной точечной пробы ткани и штучного изделия вырезают из разных мест по основе пять элементарных проб в виде полосок размером 200 × 25 мм.

1.1, 1.2 (Измененная редакция, Изм. № 1).

2. АППАРАТУРА

2.1. Для проведения испытания применяют разрывную машину типа РМ-3 со специальными зажимами (см. чертеж). Скорость опускания нижнего зажима 200 мм/мин.

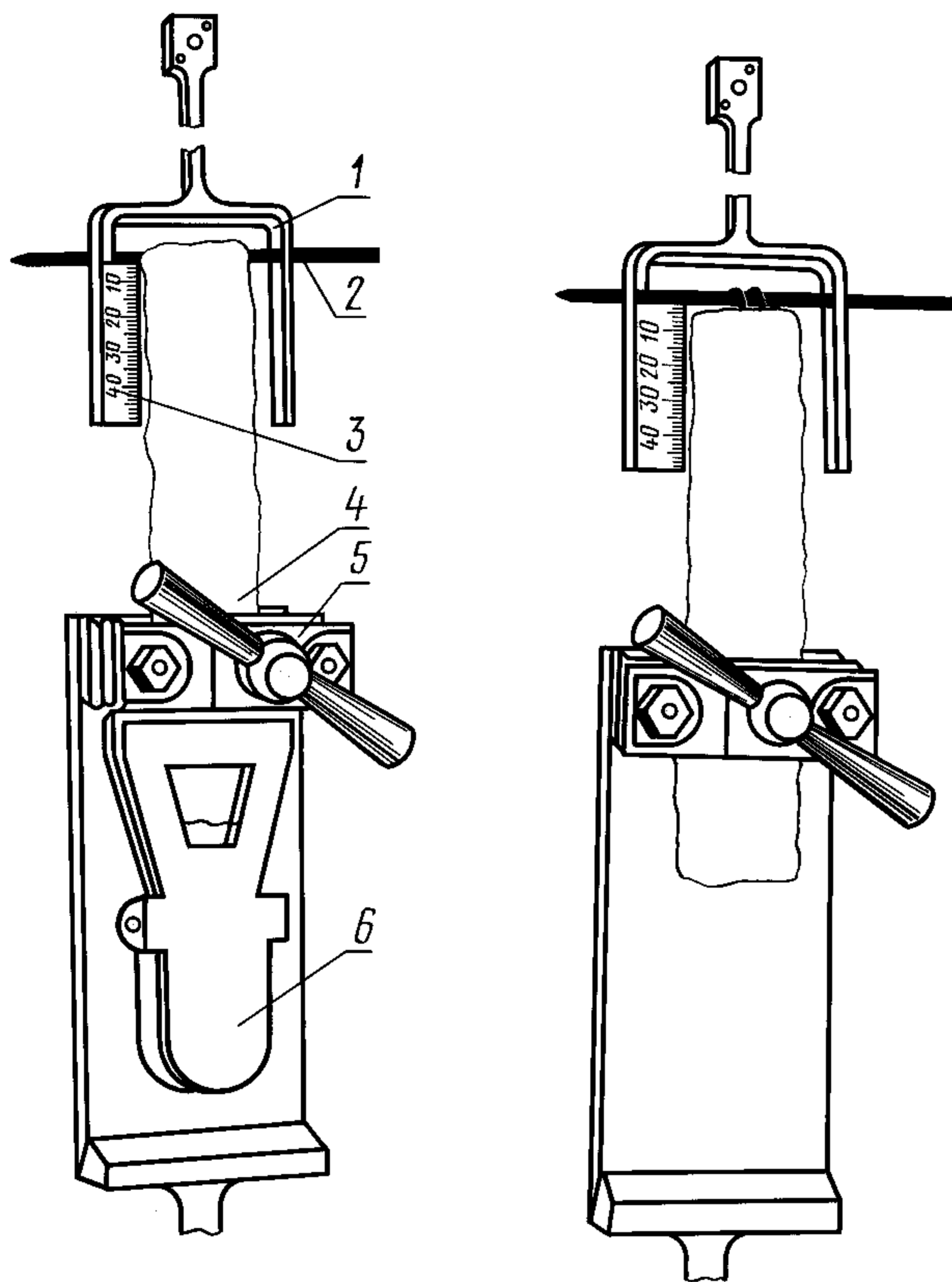

1 — рамка для испытаний; 2 — металлическая игла;
3 — линейка; 4 — испытуемая проба (полоска
ткани); 5 — нижний зажим; 6 — груз предвари-
тельного натяжения

3. ПОДГОТОВКА К ИСПЫТАНИЮ

3.1. Ткани и штучные изделия должны испытываться в климатических условиях по ГОСТ 10681—75. Перед испытанием их предварительно выдерживают в развернутом виде в этих условиях не менее 24 ч.

(Измененная редакция, Изм. № 1).

4. ПРОВЕДЕНИЕ ИСПЫТАНИЯ

4.1. Элементарную пробу (полоску ткани) складывают пополам и заправляют концы в нижний зажим, но не зажимают, затем, придерживая элементарную пробу левой рукой, правой вставляют иглу в правое отверстие рамки и пропускают ее под перегиб элементарной пробы.

Иглу, нагруженную элементарной пробой, вставляют в левое отверстие. На нижние концы заправленной элементарной пробы подвешивают груз предварительного натяжения массой 110 г, зажимают элементарную пробу в нижнем зажиме и снимают груз. Иглу вынимают из левого отверстия из-под перегиба элементарной пробы, оставляя в правом отверстии, и захватывают две петли по центру элементарной пробы на расстоянии от 2 до 5 петель друг от друга. Иглу с петлями вставляют в левое отверстие рамки. Включают разрывную машину. Когда шток нижнего зажима опустится на 50 мм, машину включают и со шкалы нагрузок снимают показание.

(Измененная редакция, Изм. № 1).

5. ОБРАБОТКА РЕЗУЛЬТАТОВ

5.1. Показатель прочности закрепления петли в каждой элементарной пробе ткани и штучного изделия характеризуется показанием шкалы нагрузок в сантиньютонх, деленным на 2.

5.2. За результат испытания по каждой точечной пробе принимают среднее арифметическое результатов испытания пяти элементарных проб.

5.3. За окончательный результат испытания принимают среднее арифметическое результатов испытаний всех точечных проб, отобранных от тканей и штучных изделий.

Вычисление проводят с погрешностью до второго десятичного знака, а результат округляют до первого десятичного знака.

5.1—5.3 (Измененная редакция, Изм. № 1).