

**ПРИЛИВЫ МЕТАЛЛИЧЕСКИХ ЛИТЕЙНЫХ МОДЕЛЕЙ  
ПОД КРЕПЕЖНЫЕ ДЕТАЛИ**

**Размеры**

**Pads for fixing details of metal  
casting patterns.  
Dimensions**

**ГОСТ  
21080—75**

---

**Постановлением Государственного комитета стандартов Совета Министров СССР  
от 18 августа 1975 г. № 2172 срок действия установлен**

**с 01.01.77  
до 01.01.82**

**Несоблюдение стандарта преследуется по закону**

1. Размеры приливов моделей под крепежные детали должны соответствовать указанным на чертеже и в таблице.

Исполнение 1

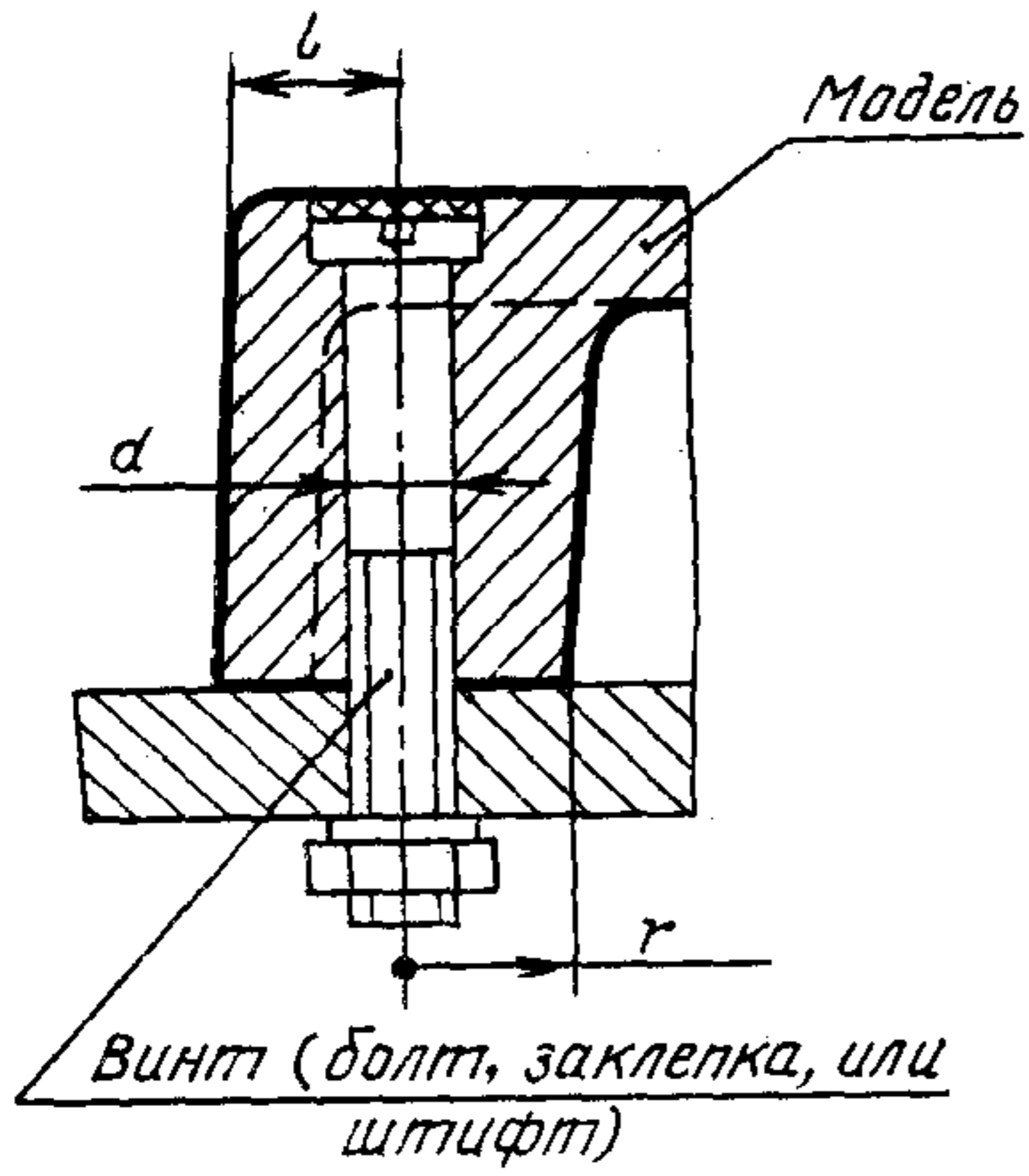

Исполнение 2

При  $H$  до 100 мм

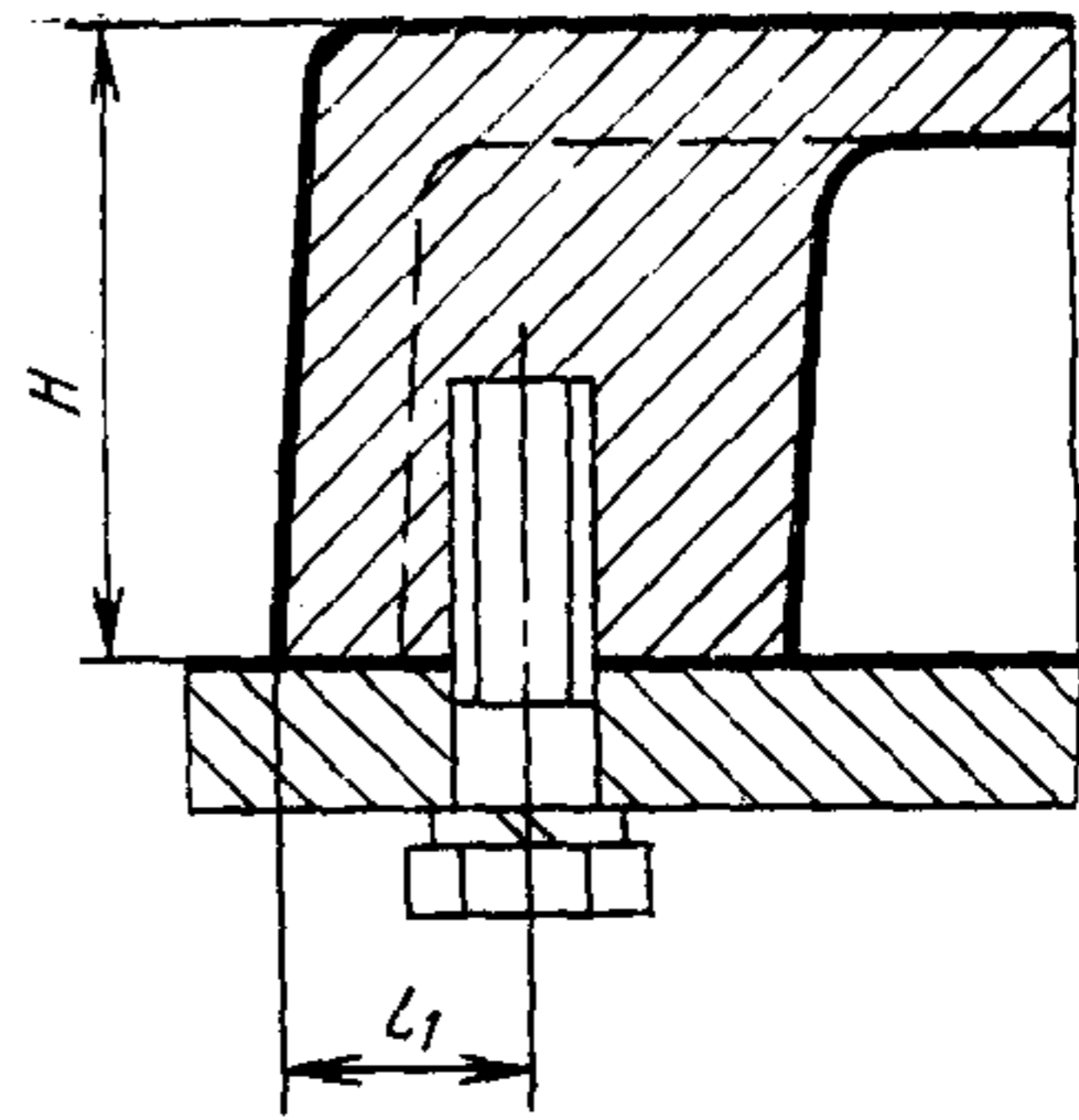

При  $H$  св. 100 мм

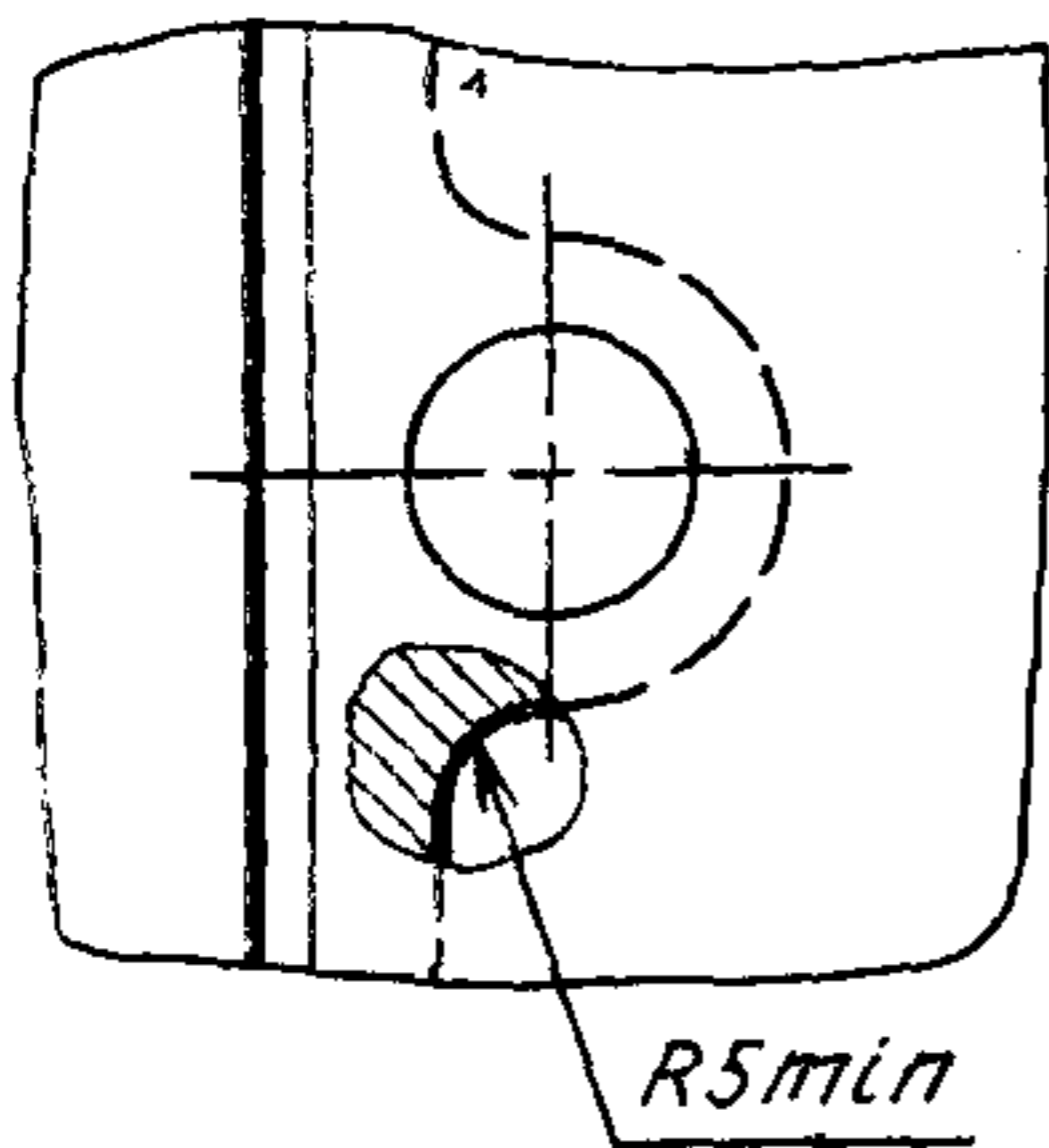

Исполнение 3

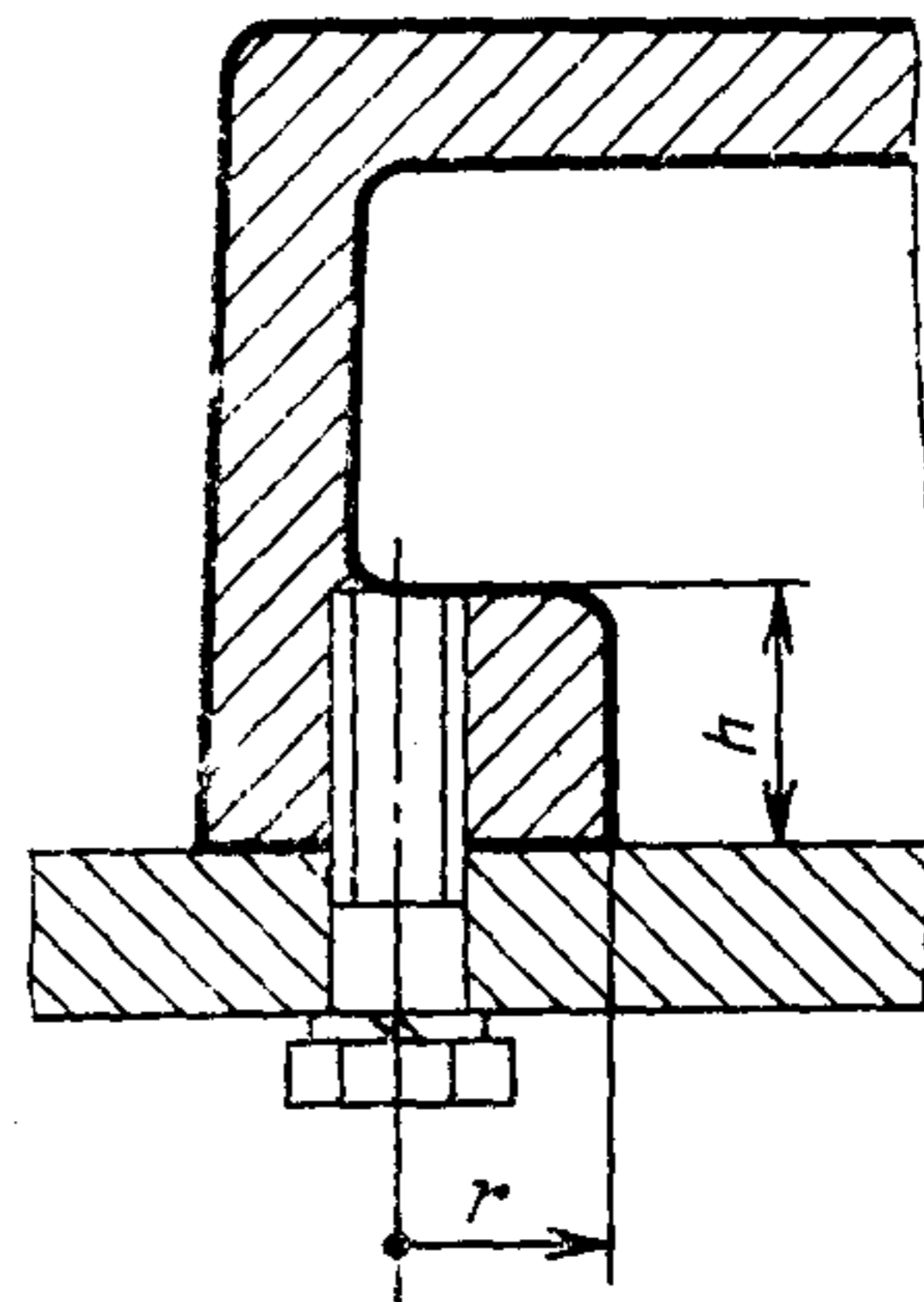
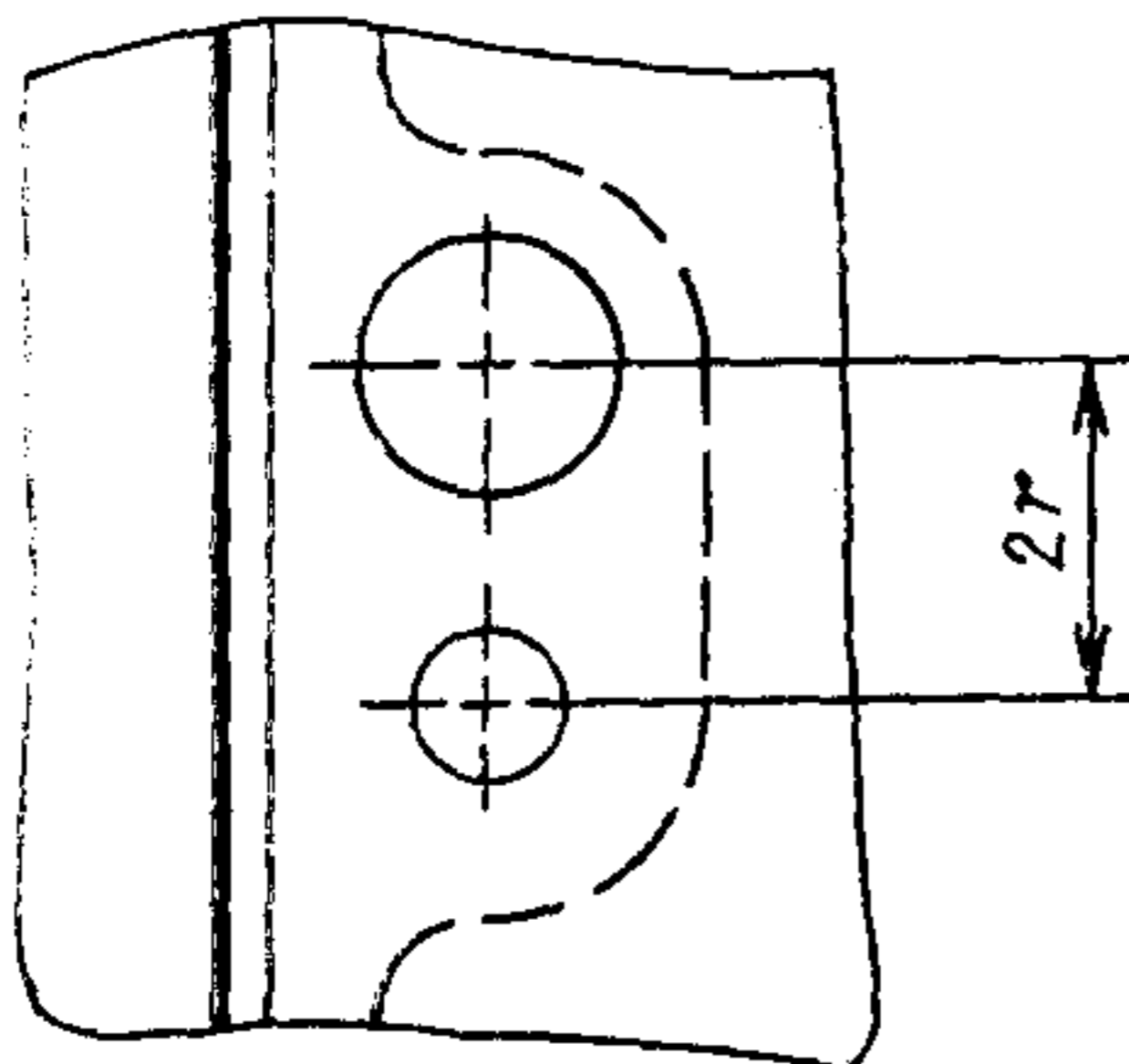

мм

Диаметр крепежных деталей $d$	$r$ (пред. откл. $\pm 2$ )	$l$ , не менее	$l_1$ , не менее	$h$ (пред. откл. $\pm 2$ )
5	10	12	—	—
6				
8	12	15	12	16
10	16	18	14	20
12	20	22	16	25
16	25	30	20	32

2. Технические требования — по ГОСТ 21087—75