

**ПЛИТЫ МОДЕЛЬНЫЕ ЧУГУННЫЕ ДЛЯ ОПОК РАЗМЕРАМИ В СВЕТУ
800×700 мм НА ФОРМОВОЧНЫЕ ЛИТЕЙНЫЕ МАШИНЫ
С ПОВОРОТОМ ПОЛУФОРМЫ БЕЗ ДОПРЕССОВКИ****ГОСТ
20096—74****Конструкция и размеры**

Iron pattern plates for moulding boxes having inside dimensions 800×700 mm
for moulding foundry machines with turn of half mould without squeezing.
Design and dimensions

Взамен
МН 1311—60

Постановлением Государственного комитета стандартов Совета Министров СССР от 21 августа 1974 г. № 2023 срок действия установлен

с 01.01 1976 г.
до 01.01 1981 г.

Несоблюдение стандарта преследуется по закону

1. Конструкция и размеры модельных плит должны соответствовать указанным на черт. 1.

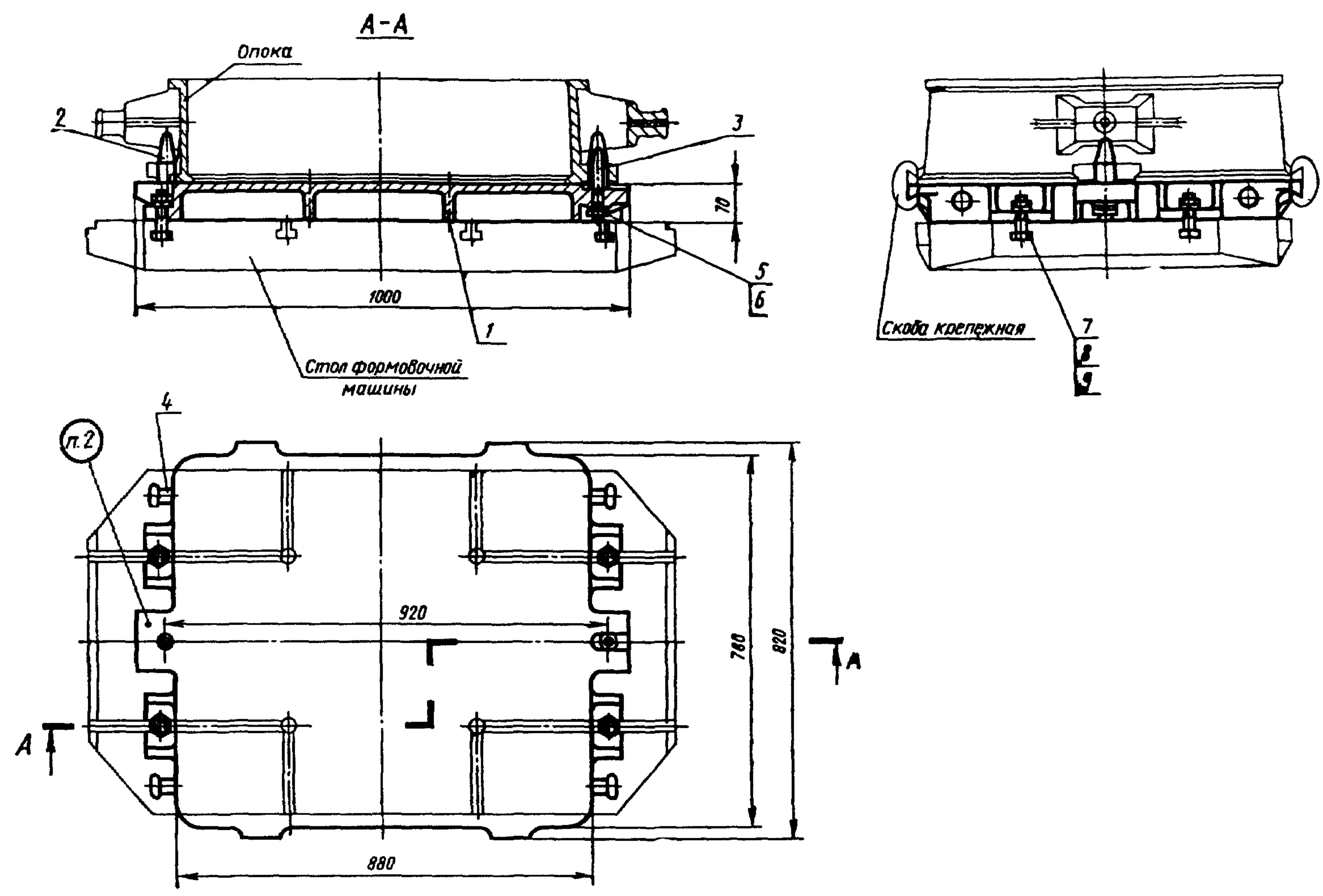

Теоретическая масса — 136 кг

1—плита 0280-4062/001 (кол. 1); 2—штырь центрирующий 0290-2502 ГОСТ 20122—74 (кол. 1); 3—штырь направляющий 0290-2552 ГОСТ 20123—74 (кол. 1); 4—цапфа 0298-0252 по ГОСТ 15020—69 (кол. 4); 5—шайба 12.65Г.05 по ГОСТ 6402—70 (кол. 2); 6—гайка М12. 6.05 по ГОСТ 5927—70 (кол. 2); 7—гайка М20.6.05 по ГОСТ 5927—70 (кол. 4); 8—болт М20Х70.65.05 по ГОСТ 7808—70 (кол. 4); 9—шайба 20.65Г.05 по ГОСТ 6402—70 (кол. 4).

Черт. 1

Условное обозначение модельной плиты:
 Плита модельная 0280-4062 ГОСТ 20096—74

- 2. Маркировать: обозначение модельной плиты и товарный знак предприятия-изготовителя.
- 3. Конструкция и размеры плит (поз. 1) должны соответствовать указанным на черт. 2.

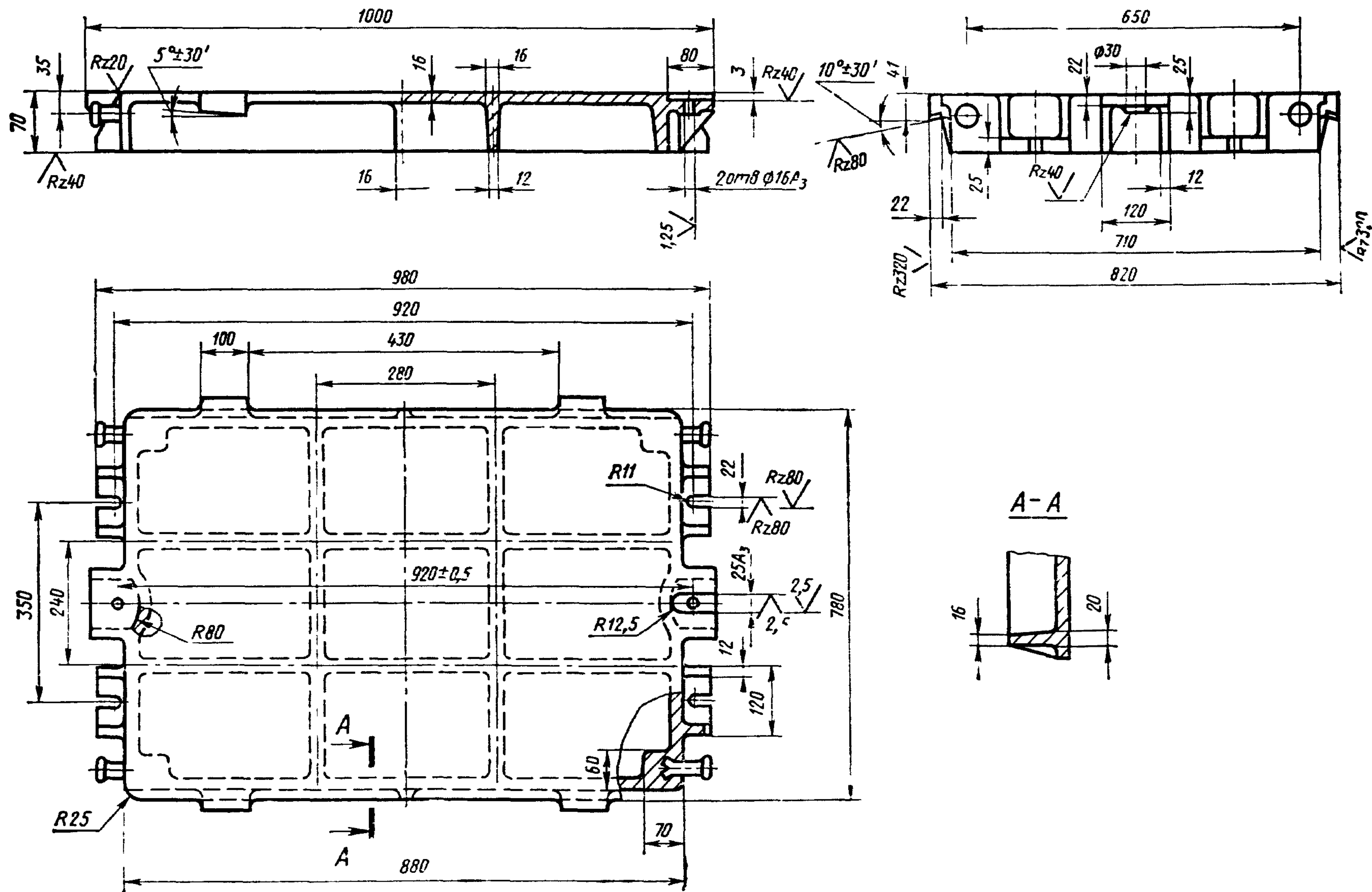

Черт. 2

Теоретическая масса — 133 кг

Условное обозначение плиты:

Плита 0280-4062/001 ГОСТ 20096—74

4. Неуказанные радиусы 5—8 мм.

5. Технические требования — по ГОСТ 20131—74.

Изменение № 1 ГОСТ 20096—74 Плиты модельные чугунные для опок размерами в свету 800×700 мм на формовочные литейные машины с поворотом полуформы без допрессовки. Конструкция и размеры

Постановлением Государственного комитета СССР по стандартам от 02.06.81 № 2764 срок введения установлен

с 01.10.81

Пункт 1. Чертеж 1. Подрисуночная подпись. Заменить обозначение болта (поз. 8): M20×70.66.05 по ГОСТ 7808—70 на 7002—2585 по ГОСТ 13152—67.

(Продолжение см. стр. 100)

(Продолжение изменения к ГОСТ 20096—74)

Пункты 1, 3. Чертежи 1, 2. Заменить слова: «Теоретическая масса» на «Масса, не более».

Пункт 3. Чертеж 2. Заменить обозначение: A_3 на H8.

Пункт 5. Заменить ссылку: ГОСТ 20131—74 на ГОСТ 20131—80

(ИУС № 8 1981 г.)