



**ГОСУДАРСТВЕННЫЕ СТАНДАРТЫ
СОЮЗА ССР**

**КОКИЛИ ОБЛИЦОВАННЫЕ
ГОСТ 19507-74—ГОСТ 19516-74**

Издание официальное

**ГОСУДАРСТВЕННЫЙ КОМИТЕТ СТАНДАРТОВ
СОВЕТА МИНИСТРОВ СССР**

Москва

ОТВЕРСТИЯ ВДУВНЫЕ ОБЛИЦОВАННЫХ КОКИЛЕЙ

Размеры

Blowing apertures of faced chill moulds. Dimensions

ГОСТ
19507—74

Постановлением Государственного комитета стандартов Совета Министров СССР от 15 февраля 1974 г. № 436 срок действия установлен

с 01.01. 1975 г.
до 01.01. 1980 г.

Несоблюдение стандарта преследуется по закону

1. Размеры отверстия должны соответствовать указанным на чертеже.

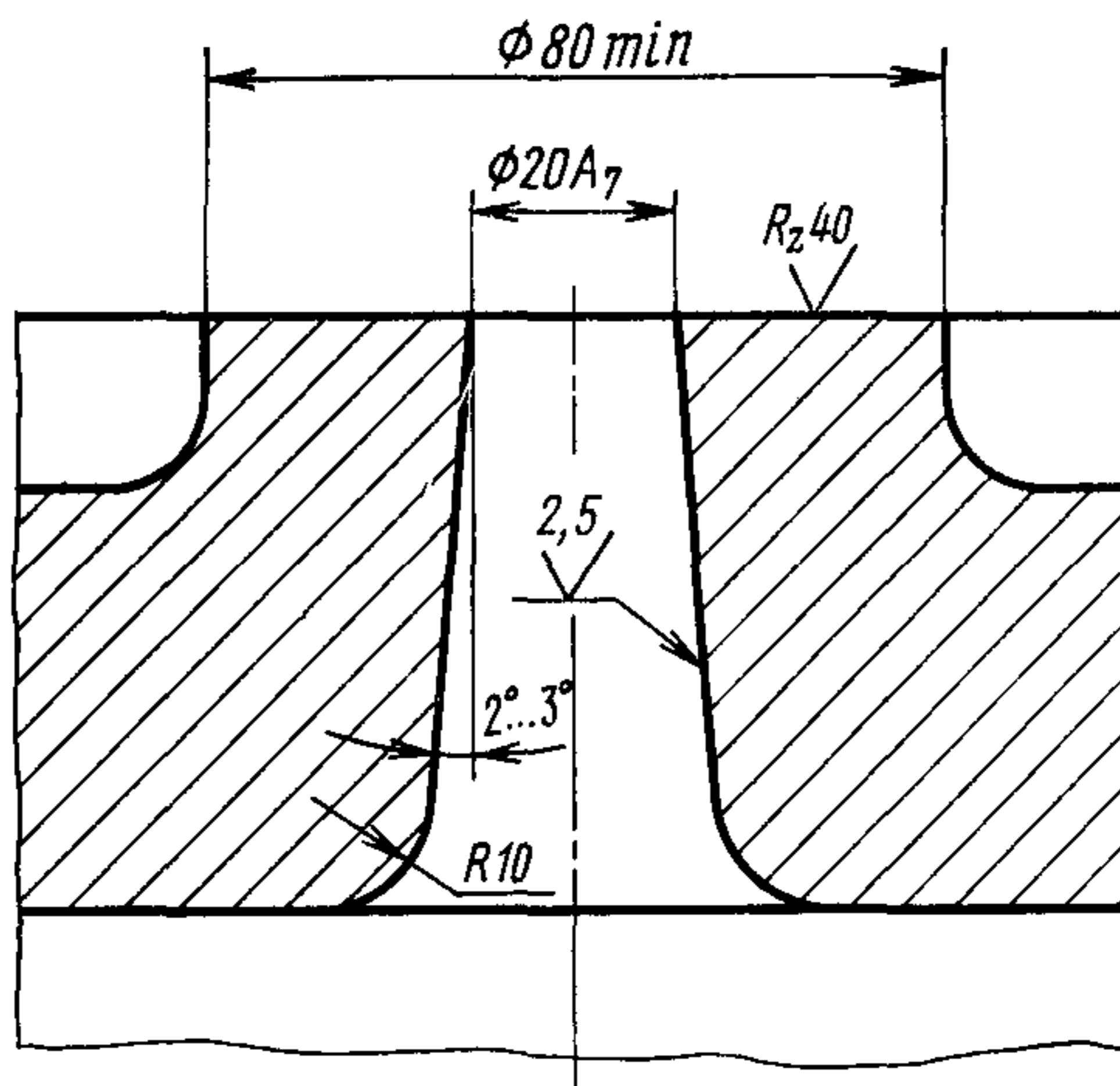

2. Количество и расположение вдувных отверстий определяется конструктивно.

3. Допускается в случае большой высоты одно — два отверстия на кокиле выполнять с уклоном не менее $0^\circ 30'$.

РАЗРАБОТАНЫ Научно-исследовательским институтом специальных способов литья (НИИСЛ)

Директор Снежной Р. Л.

Руководитель темы Гетьман Е. А.

Исполнители: Щиголь-Шенделис Л. Е., Гойхман Л. М.

ВНЕСЕНЫ Министерством станкостроительной и инструментальной промышленности СССР

Зам. министра Прокопович А. Е.

ПОДГОТОВЛЕННЫ К УТВЕРЖДЕНИЮ Всесоюзным научно-исследовательским институтом по нормализации в машиностроении (ВНИИНМАШ)

Директор Верченко В. Р.

УТВЕРЖДЕНЫ И ВВЕДЕНЫ В ДЕЙСТВИЕ Постановлением Государственного комитета стандартов Совета Министров СССР от 15 февраля 1974 г. № 436

**Изменение № 1 ГОСТ 19507 74 Отверстия вдувные облицованных кокшей.
Размеры**

**Постановлением Государственного комитета СССР по стандартам от 15.02.82
№ 625 срок введения установлен**

с 01.07.82

Пункт 1. Чертеж. Заменить обозначение предельного отклонения: А₇
на H14.

(ИУС № 6 1982 г.)