

**ДЕРЖАВКИ БЫСТРОСМЕННЫХ МАТРИЦ  
С КВАДРАТНЫМ И ПРОДОЛГОВАТЫМ  
ОТВЕРСТИЯМИ**

**КОНСТРУКЦИЯ И РАЗМЕРЫ**

Издание официальное

БЗ 12—2004



Москва  
Стандартинформ  
2006

МЕЖГОСУДАРСТВЕННЫЙ СТАНДАРТ

ДЕРЖАВКИ БЫСТРОСМЕННЫХ МАТРИЦ  
С КВАДРАТНЫМ И ПРОДОЛГОВАТЫМ ОТВЕРСТИЯМИ

Конструкция и размеры

Holders for quick-changing female dies with square and oblong holes.  
 Construction and dimensions

ГОСТ  
16655—80  
Взамен  
ГОСТ 16655—71

МКС 25.120.10  
ОКП 39 9800

Постановлением Государственного комитета СССР по стандартам от 04.03.80 № 1011 дата введения установлена 01.01.81

Ограничение срока действия снято Постановлением Госстандарта СССР от 26.06.85 № 1967

1. Конструкция и размеры державок быстросменных матриц с квадратным и продолговатым отверстиями должны соответствовать указанным на чертеже и в таблице.

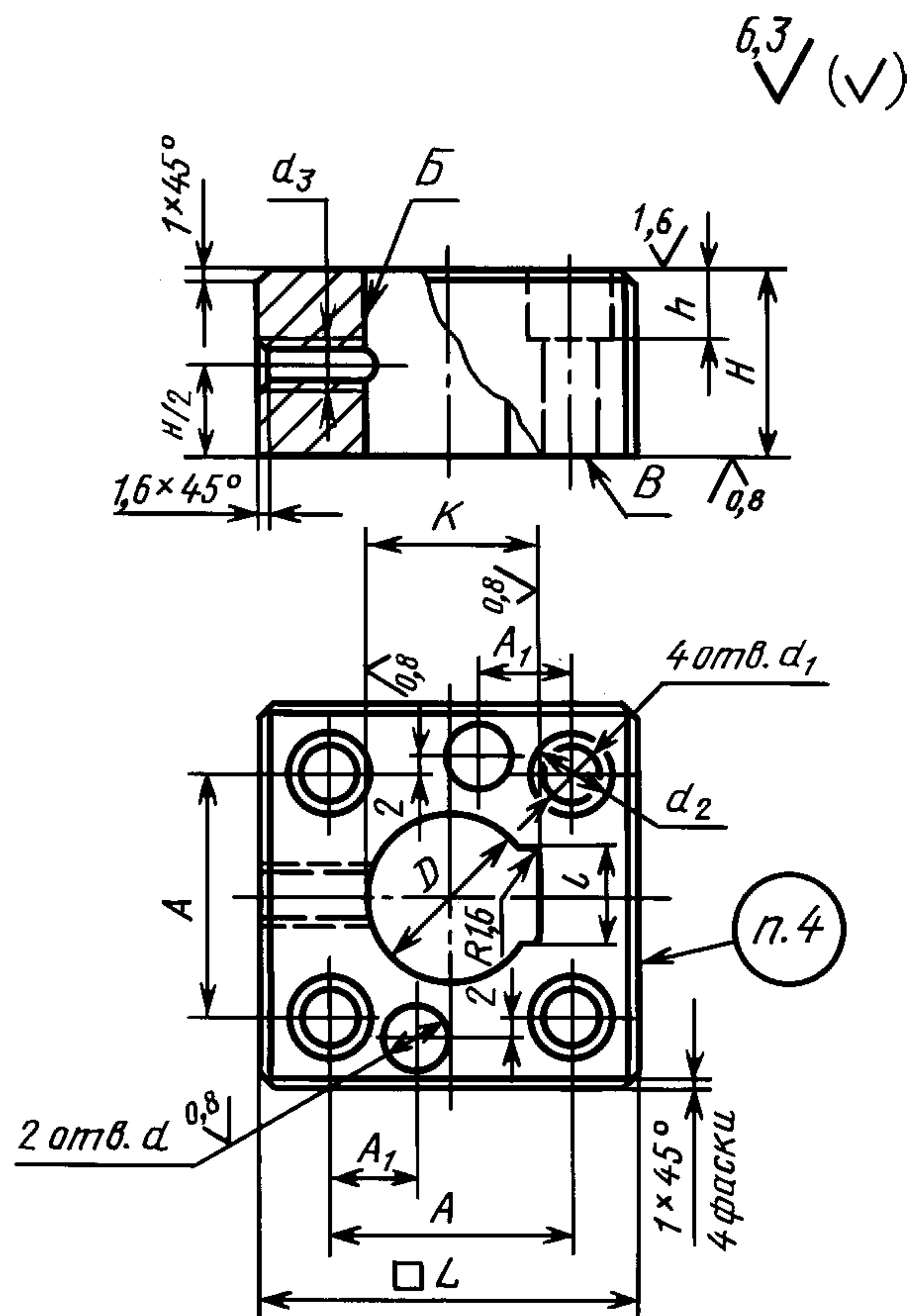

Издание официальное

Перепечатка воспрещена



Издание (февраль 2006 г.) с Изменением № 1, утвержденным в июне 1985 г. (ИУС 10—85).

© Издательство стандартов, 1980  
© Стандартинформ, 2006

## Размеры в мм

Обозначение державки	Применяемость	$D_{H7}$	$H$	$L$	$A$	$A_1$	$K_{H9}$	$l$	$d_{H7}$	$d_1$	$d_2$	$d_3$	$h$	Масса, кг, не более
1038-1001		18	18	63	38	18	21	16	10	11	17	M8	11	0,385
1038-1002	22		0,481											
1038-1003		20	18	71	46	18	23	16	10	11	17	M10	11	0,377
1038-1004	22		0,471											
1038-1005		22	18	71	46	18	25	16	10	11	17	M8	11	0,523
1038-1006	22		0,637											
1038-1007		25	18	80	54	18	28	21	10	11	17	M8	11	0,493
1038-1008	22		0,615											
1038-1009		28	18	80	54	18	31	21	10	11	17	M8	11	0,667
1038-1011	22		0,823											
1038-1012		32	25	80	52	22	35	21	12	14	19	M10	15	0,870
1038-1013	28		0,972											
1038-1014		32	18	80	54	18	35	21	10	11	17	M8	11	0,640
1038-1015	22		0,791											
1038-1016		32	25	80	52	22	35	21	12	14	19	M10	15	0,844
1038-1017	28		0,950											
1038-1018		36	18	90	54	18	39	21	10	11	17	M8	11	0,610
1038-1019	22		0,755											
1038-1021		36	25	90	60	22	39	21	12	14	19	M10	15	1,140
1038-1022	28		1,280											
1038-1023		40	18	90	64	18	43	21	10	11	17	M8	11	0,817
1038-1024	22		1,013											
1038-1025		40	25	90	60	22	43	21	12	14	19	M10	15	1,094
1038-1026	28		1,232											
1038-1027		45	18	100	64	18	48	21	10	11	17	M8	11	0,770
1038-1028	22		0,950											
1038-1029		45	25	100	70	22	48	21	12	14	19	M10	15	1,400
1038-1031	28		1,570											
1038-1032		50	18	90	64	18	53	26	10	11	17	M8	11	0,717
1038-1033	22		0,887											
1038-1034		50	25	100	70	22	53	26	12	14	19	M10	15	1,326
1038-1035	28		1,488											
1038-1036		56	18	110	74	18	61	32	10	11	17	M8	11	0,900
1038-1037	22		1,106											
1038-1038		56	25	110	80	22	61	32	12	14	19	M10	15	1,624
1038-1039	28		1,824											

## Размеры в мм

Обозначение державки	Применяемость	$D$ H7	$H$	$L$	$A$	$A_1$	$K$ H9	$l$	$d$ H7	$d_1$	$d_2$	$d_3$	$h$	Масса, кг, не более
1038-1041		60	18	110	86	18	65	31	10	11	17	M8	11	1,147
1038-1042	22		M10									1,414		
1038-1043	25		15		M12	1,552								
1038-1044	28					1,743								
1038-1045		63	18	110	86	18	68	31	10	11	17	M8	11	1,106
1038-1046	22		M10									1,368		
1038-1047	25		15		M12	1,495								
1038-1048	28					1,680								
1038-1049		67	18	110	86	18	73	31	10	11	17	M8	11	1,046
1038-1051	22		15									M10		1,290
1038-1052	25				2,100									
1038-1053	28		M12			2,345								
1038-1054		71	18	125	96	18	77	31	10	11	17	M8	11	1,480
1038-1055	22		15									M10		1,802
1038-1056	25				2,010									
1038-1057	28		M12			2,155								

Пример условного обозначения державки размерами  $D = 18$  мм и  $H = 18$  мм:

*Державка 1038-1001 ГОСТ 16655—80*

**(Измененная редакция, Изм. № 1).**

2. Допуск перпендикулярности оси отверстия  $B$  относительно поверхности  $B$  — не более 0,01 мм.

3. Технические условия — по ГОСТ 16675—80.

4. Маркировать: условное обозначение и товарный знак предприятия-изготовителя.

Редактор *В.Н. Копысов*  
Технический редактор *Л.А. Гусева*  
Корректор *Р.А. Ментова*  
Компьютерная верстка *И.А. Налейкиной*

Подписано в печать 21.03.2006. Формат 60 × 84<sup>1/8</sup>. Бумага офсетная. Гарнитура Таймс.  
Печать офсетная. Усл. печ.л. 0,47. Уч.-изд.л. 0,30 Тираж 51 экз. Зак. 190. С 2616.

ФГУП «Стандартинформ», 123995 Москва, Гранатный пер., 4.  
www.gostinfo.ru info@gostinfo.ru

Набрано во ФГУП «Стандартинформ» на ПЭВМ.

Отпечатано в филиале ФГУП «Стандартинформ» — тип. «Московский печатник», 105062 Москва, Лялин пер., 6.