

ГОСТ 16602—80

МЕЖГОСУДАРСТВЕННЫЙ СТАНДАРТ

---

**НОЖИ РИФЛЕННЫЕ  
ИЗ БЫСТРОРЕЖУЩЕЙ СТАЛИ  
ДЛЯ СБОРНЫХ РАЗВЕРТОК**

**ОСНОВНЫЕ РАЗМЕРЫ**

Издание официальное

БЗ 1—2004



Москва  
Стандартинформ  
2006

**НОЖИ РИФЛЕННЫЕ ИЗ БЫСТРОРЕЖУЩЕЙ СТАЛИ  
ДЛЯ СБОРНЫХ РАЗВЕРТОК**

**ГОСТ  
16602—80**

**Основные размеры**

HSS corrugated blades for assembly reamers.  
Basic dimensions

**Взамен  
ГОСТ 16602—71**

МКС 25.100.30

Постановлением Государственного комитета СССР по стандартам от 12 мая 1980 г. № 2062 дата введения установлена

01.01.82

Ограничение срока действия снято Постановлением Госстандарта СССР от 30.05.90 № 1359

1. Основные размеры ножей должны соответствовать указанным на чертеже и в таблице.

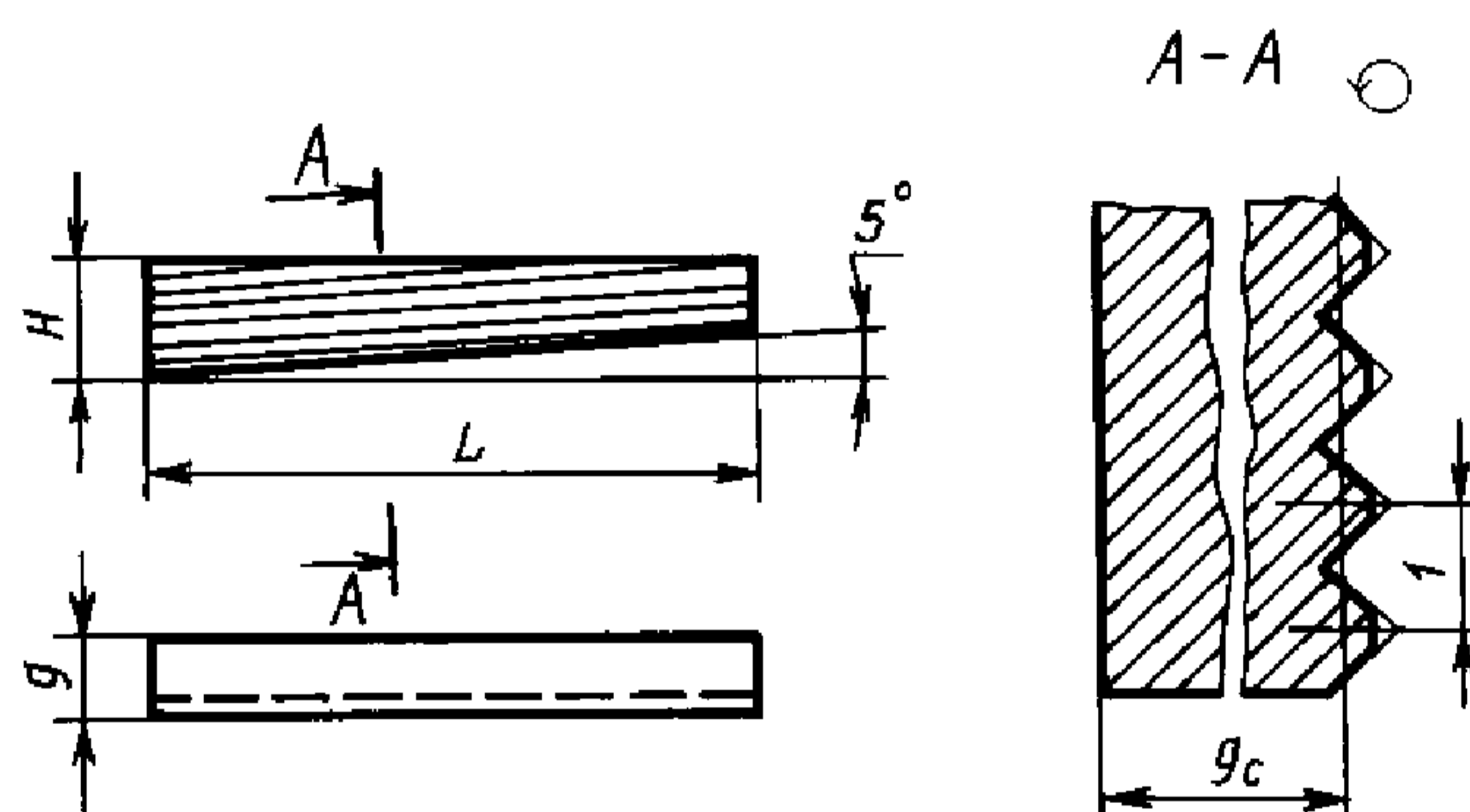

мм

Обозначение ножа	Применяемость	Обозначение ножа длиной $L^*$	Применяемость	Диаметр развертки	$L$	$L^*$	$H$	$g$	$g_c$
Для хвостовых разверток									
2026-0251		2026-0151		32	38	32,0	8,0	2,93	2,75
2026-0252		2026-0152		34—35					
2026-0253		2026-0153		36—38	42	36,0	9,0	3,93	3,75
2026-0254		2026-0154		40—42					
2026-0155		2026-0155		45—48	45	45,0	9,9	4,18	4,00
		2026-0156		50					

Издание официальное

Перепечатка воспрещена



Переиздание. Ноябрь 2006 г.

© Издательство стандартов, 1980

© Стандартинформ, 2006

Продолжение табл.

мм

Обозначение ножа	Применяемость	Обозначение ножа длиной $L^*$	Применяемость	Диаметр развертки	$L$	$L^*$	$H$	$g$	$g_c$
Для насадных разверток									
2026-0255		2026-0157		40—45	40	28,0	9,9	4,18	4,00
2026-0256		2026-0158		47—50	45	32,5			
2026-0257		2026-0159		52—65				10,5	4,68
2026-0258		2026-0160		68—80	50	36,5	12,5	5,68	5,50
2026-0259		2026-0161		85	56	40,5			
2026-0261		2026-0162		90—100				16,0	

\*  $L$  — длина ножей для ремонта и использования разверток — по ГОСТ 883—80.

Пример условного обозначения ножа  $H = 9,9$  мм,  $L = 42$  мм:

*Нож 2026-0254 ГОСТ 16602—80*

2. Ножи окончательно затачивать на собранной развертке.
3. Размеры рифлений — по ГОСТ 2568—71.
4. Технические требования — по ГОСТ 1523—81.

Редактор *М.И. Максимова*  
Технический редактор *Л.А. Гусева*  
Корректор *В.И. Варенцова*  
Компьютерная верстка *И.А. Налейкиной*

Сдано в набор 16.11.2006. Подписано в печать 27.11.2006. Формат 60 × 84 <sup>1</sup>/<sub>8</sub>. Бумага офсетная. Гарнитура Таймс.  
Печать офсетная. Усл. печ. л. 0,47. Уч.-изд. л. 0,25. Тираж 52 экз. Зак. 850. С 3502.

---

ФГУП «Стандартинформ», 123995 Москва, Гранатный пер., 4.  
[www.gostinfo.ru](http://www.gostinfo.ru) [info@gostinfo.ru](mailto:info@gostinfo.ru)

Набрано во ФГУП «Стандартинформ» на ПЭВМ  
Отпечатано в филиале ФГУП «Стандартинформ» — тип. «Московский печатник», 105062 Москва, Лялин пер., 6