



**ГОСУДАРСТВЕННЫЙ СТАНДАРТ
СОЮЗА ССР**

**КРУГИ АЛМАЗНЫЕ ШЛИФОВАЛЬНЫЕ
ЧАШЕЧНЫЕ КОНИЧЕСКИЕ
ФОРМЫ 11 V 9 С УГЛОМ 70°**

РАЗМЕРЫ

ГОСТ 16173—91

Издание официальное

Е

17 руб. БЗ 11—12—91/1142

**КОМИТЕТ СТАНДАРТИЗАЦИИ И МЕТРОЛОГИИ СССР
Москва**

**КРУГИ АЛМАЗНЫЕ ШЛИФОВАЛЬНЫЕ
ЧАШЕЧНЫЕ КОНИЧЕСКИЕ ФОРМЫ
11V9 С УГЛОМ 70°**

Размеры

Diamond grinding wheels, taper cup
(diamond in periphery) wheel shape
11V9 with angle 70°.
Dimensions

**ГОСТ
16173—91**

ОКП 39 7001

Дата введения 01.01.93

Настоящий стандарт распространяется на алмазные шлифовальные конические круги формы 11V9 с углом 70° с относительной концентрацией алмазов 50, 75, 100 и 150, изготавливаемые для нужд народного хозяйства и экспорта.

Требования настоящего стандарта являются обязательными.

1. Размеры кругов должны соответствовать указанным на черт. 1 и в табл. 1.

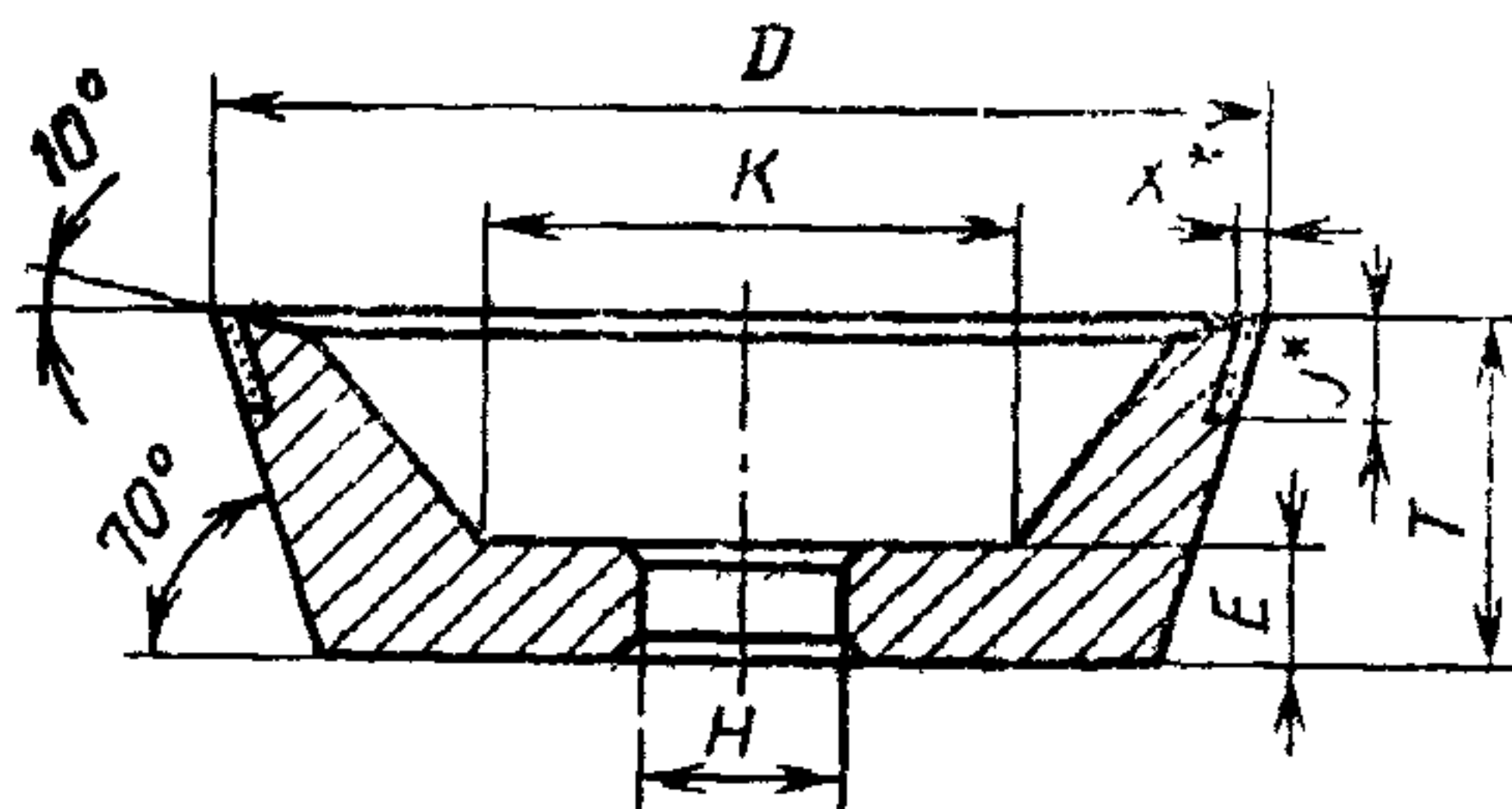

* Размеры обеспечиваются инструментом.

Черт. 1

Издание официальное

Е

© Издательство стандартов, 1992

Настоящий стандарт не может быть полностью или частично воспроизведен, тиражирован и распространен без разрешения Госстандарта СССР

Таблица 1

Обозначение типоразмера круга	мм						
	<i>D</i>	<i>K</i> , не менее	<i>H</i>	<i>T</i>	<i>E</i>	<i>U</i>	<i>X</i>
2724-0101	50	25	16	20	6	3	1,5
2724-0102	75	36	20	32	8	6	2,0
2724-0103	100	50		40	12		
2724-0104			10				
2724-0105	125	65	32	40	12	6	3,0
2724-0106						8	
2724-0107						10	
2724-0108						6	
2724-0109	150	80	51			10	

Пример условного обозначения типоразмера круга формы 11V9 с углом 70° с наружным диаметром $D=150$ мм, диаметром посадочного отверстия $H=32$ мм, шириной алмазносного слоя $U=6$ мм, толщиной алмазносного слоя $X=3$ мм:

2724-0108 ГОСТ 16173—91

2. Масса алмазов в круге указана в приложении 1.
3. Технические требования — по ГОСТ 16181.
4. По заказу потребителя допускается изготовление кругов с размерами по ИСО 6168—80 в соответствии с приложением 2.

ПРИЛОЖЕНИЕ 1
Справочное

МАССА АЛМАЗОВ В КРУГАХ ФОРМЫ 11V9 С УГЛОМ 70°

Таблица 2

Размеры в мм

<i>D</i>	<i>U</i>	Масса алмазов в каратах при относительной концентрации			
		50	75	100	150
50	3	1,47	2,21	2,95	4,40
75	6	5,90	8,80	11,70	17,60
100	6	7,90	11,90	15,90	23,80
	10	13,00	19,60	26,10	39,00
125	6	14,90	22,40	29,80	45,00
	8	19,60	29,40	40,00	59,00
	10	24,50	37,00	49,00	74,00
150	6	18,00	27,00	36,00	54,00
	10	29,70	44,00	55,00	89,00

РАЗМЕРЫ КРУГОВ ФОРМЫ 11V9 С УГЛОМ 70° ПО ИСО 6168—80

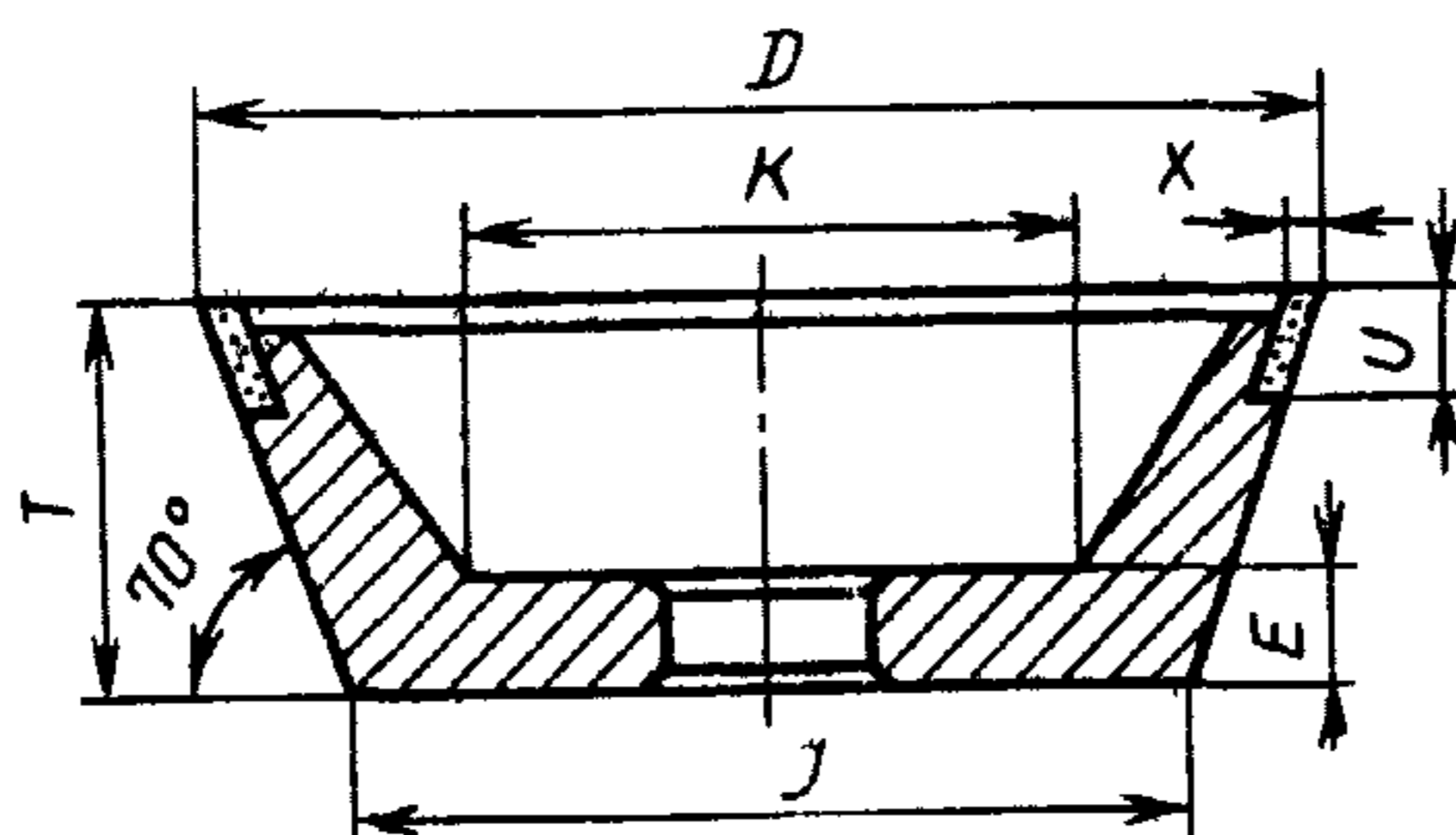

Черт. 2

Таблица 3

мм

<i>D</i>	<i>T</i>	<i>J</i>	<i>K</i>	<i>E</i>	<i>U</i>
75	30	53	40	10	6—10
90	35	65	55		10
100		75			6—10
125	40	96	75		
150	50	114	90		

 $X = 1,5; 3 \text{ мм}$

ИНФОРМАЦИОННЫЕ ДАННЫЕ

1. РАЗРАБОТАН И ВНЕСЕН Техническим комитетом по стандартизации ТК 95 «Инструмент»

РАЗРАБОТЧИКИ

Ю. И. Андропов, В. М. Машинистов, А. Е. Горбунов, Т. В. Шаранова

2. УТВЕРЖДЕН И ВВЕДЕН В ДЕЙСТВИЕ Постановлением Комитета стандартизации и метрологии СССР от 29.11.91 № 1838
Настоящий стандарт предусматривает прямое применение международного стандарта ИСО 6168—80 «Круги алмазные и эльборовые. Размеры» в части размеров алмазных кругов типа 11V9

3. Срок проверки — 1996 г., периодичность проверки — 5 лет

4. ВЗАМЕН ГОСТ 16173—81

5. ССЫЛОЧНЫЕ НОРМАТИВНО-ТЕХНИЧЕСКИЕ ДОКУМЕНТЫ

Обозначение НТД, на который дана ссылка	Номер пункта
ГОСТ 16181—82	3

Редактор *А. Л. Владимиров*
Технический редактор *Л. Я. Митрофанова*
Корректор *О. Я. Чернецова*

Сдано в наб 16 12 91 Подп в печ 19 03 92 Усл. п. л 0,5. Усл. кр. отг. 0,5. Уч.-изд. л. 0,20.
Тираж 1937

Ордена «Знак Почета» Издательство стандартов, 123 557, Москва, ГСП
Новопресненский пер., 3.
Калужская типография стандартов, ул. Московская, 256. Зак. 2454